

MEZŐGAZDASÁGI PÓTKOCSIK ÁTK PÁLYÁZATHOZ



Magyar kézből, magyar gazdáknak.



MEMBER OF



HAGYOMÁNYBÓL INNOVÁCIÓ

A Fliegl név évtizedek óta a minőséget és az átgondolt, gyakorlatias megoldásokat jelenti a mezőgazdaságban. Ezen előnyök miatt a Fliegl a mezőgazdasági pótkocsigyártás területén Európában az első. Mindegy, hogy billentő pótkocsikról, letolókocsikról, trágyaszórásról vagy betakarításról van-e szó.

A FLIEGL ÖNNEK MINDIG AZ OPTIMÁLIS SZÁLLÍTÁSI KONCEPCIÓT KÍNÁLJA.





Része vagyunk.

AZ ASW LETOLÓKOCSI



25 JAHRE
FLIEGL ASW

Fliegl
AGRARTECHNIK

WWW.FLIEGL.COM

A Fliegl letolókocsi

A Gigant letolókocsi egész évben használható.
Alkalmas gabonaszállításra, lucerna- vagy kukoricasilózáshoz,
burgonyához, kis fajsúlyú árukhoz, nehéz árukhoz vagy
akár hőszállításra is. Rugalmassága és letolóereje határtalan.



- Akár ötször gyorsabb lerakodást tesz lehetővé.
- Alkalmas tömörítésre, így több anyag szállítására képes.
- Nagyobb stabilitás az alacsony súlypont által, nagyobb biztonság a rakodás és szállítás során.
- Rövid idő alatt felszerelhető különböző adapterekkel, pl. trágyaszóró, átrakócsiga, átrakószalag stb.



A letolásnál nincs billentés,
így használható
alacsony épületekben is.



Búza áttöltése 400-as átrakócsiga
segítségével



Hőszállításra alkalmas, nem ragad rá
az anyag



Tömítőlécek: A speciális 45°-os szögben
elhelyezkedő poliuretán lécek tökéletesen
képesek a rakfelületet tömíteni.



Raktérfogatot nyerünk az alacsonyabb platónak köszönhetően.

ASW Compact



		ASW 110 Egytengelyes	ASW 110	ASW 140
Megengedett össztömeg	kg	10.500	11.000	14.000
Tengelyek száma		1	2	2
Támaszsúly	kg	2.500	2.000	2.000
Önsúly	kb. kg	3.750	4.200	4.700
Teknőhossz hátfallal együtt	mm	5.100	5.100	5.600
Teknőszélesség	mm	2.380	2.380	2.380
Oldalfalmagasság*	mm	1.500	1.500	1.500/2.000
Platómagasság szériaabroncsnál	kb. mm	1.250	1.150	1.300
Nyomtáv-alternatívák	mm	1.850 - 2.000	1.850 - 2.000	2.000
Raktérfogat tömörítés nélkül	kb. m ³	20	20	28 (*2m)
Raktérfogat tömörítéssel, fűsilónál	kb. m ³	30	30	39 (*2m)
Szükséges olajmennyiség	Liter	12	12	13



Mechanikus futóműeltolás

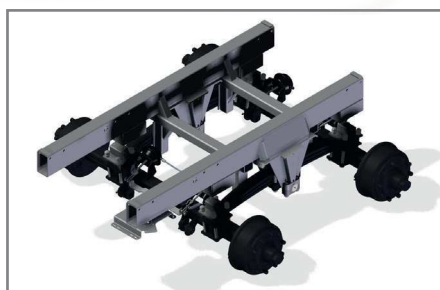
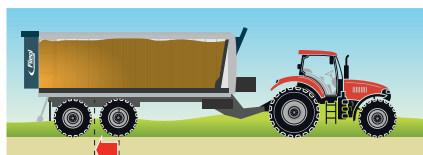
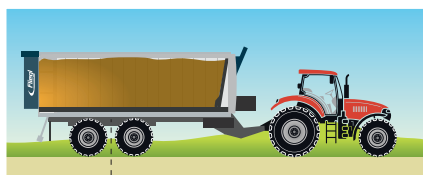

"TITAN" Tandem futóműrugózás



Az átfordítható vonórúd segítségével a kapcsolás egyszerűen átalakítható alsó vagy felsőkapcsolásúvá.



»Gigant Plus« futóműrugózás

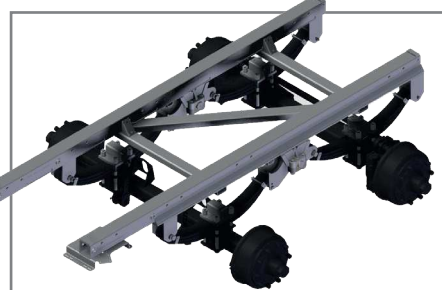

»Gigant« futóműrugózás

ASW 160	ASW 190	ASW 256	ASW 261	ASW 271
16.000	19.000	20.000 - 21.000	20.000 - 21.000	20.000 - 23.000
2	2	2	2	2
2.000	2.000	2.000-3.000	2.000-3000	2.000-3.000
4.900	5.200	5.300	5.900	6.600
5.600	5.600	5.600	6.100	7.100
2.380	2.380	2.380	2.380	2.380
1.500/2.000	1.500/2.000	1.500/2.000	1500/2.000/2.300	1500/2.000/2.300
1.350	1.400	1.400	1.400	1.400
2.000	2.050	2.050 - 2.150	2.050 - 2.150	2.050 - 2.150
28 (*2m)	28 (*2m)	28 (*2m)	30 (*2m)	35 (*2m)
39 (*2m)	39 (*2m)	39 (*2m)	48 (*2m)	56 (*2m)
13	16	16	17	21

ASW Gigant



		ASW 256	ASW 261
Megengedett össztömeg	kg	20.000 - 21.000	20.000 - 22.000
Tengelyek száma		2	2
Támaszsúly	kg	2.000-3.000	2.000-4000
Önsúly	kb. kg	5.500	6.200
Teknőhossz hátfallal együtt	mm	5.600	6.100
Teknőszélesség	mm	2.380	2.380
Olfalfmagasság*	mm	1.500/2.000	1.500/2.000
Platómagasság szériaabroncsnál	kb. mm	1.400	1.400
Nyomtáv-alternatívák	mm	2.050 - 2.150	2.050 - 2.150
Raktérfogat tömörítés nélkül	kb. m ³	28 (2m)	30 (*2m)
Raktérfogat tömörítéssel, fűsilónál	kb. m ³	39 (*2m)	48 (*2m)
Szükséges olajmennyiség	Liter	16	17



Tengelyeltolás mechanikusan..... vagy hidraulikusan (ASW 271-től)

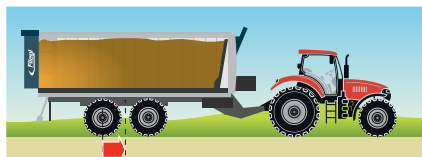
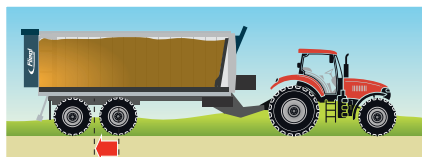
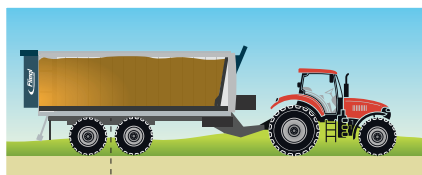

Átfordítható vonórúd felső- és alsókapcsoláshoz



Cserefelépítmény-rendszer

ASW 271	ASW 281	ASW 381	ASW 391	ASW 3101
20.000 - 24.000	20.000 - 24.000	29.000 - 31.000	29.000 - 34.000	29.000 - 34.000
2	2	3	3	3
2.000-4.000	2.000-4.000	2.000-4.000	2.000-4.000	2.000-4.000
6.800	7.5000	8.500	9.500	9.900
7.100	8.100	8.100	9.100	10.100
2.380	2.380	2.380	2.380	2.380
1500/2.000/2.300	1500/2.000/2.300	1500/2.000/2.300	1500/2.000/2.300	1500/2.000/2.300
1.400	1.450	1.400	1.400	1.400
2.050 - 2.150	2.050 - 2.150	2.050 - 2.150	2.050 - 2.150	2.050 - 2.150
35 (*bei 2m)	40 (*2m)	40 (*2m)	45 (*2m)	50 (*2m)
56 (*bei 2m)	64 (*2m)	64 (*2m)	72 (*2m)	80 (*2m)
21	28	28	30	35

ASW felszereltség

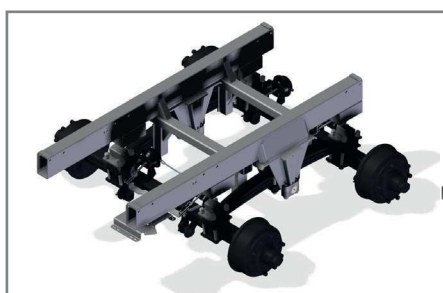

"TITAN" Tandem futóműrugózás

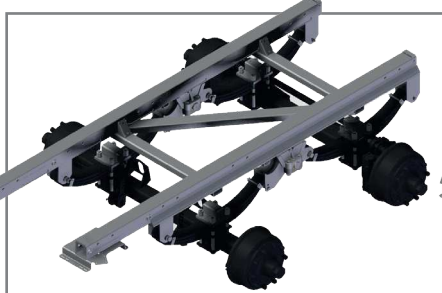

»Gigant« futóműrugózás

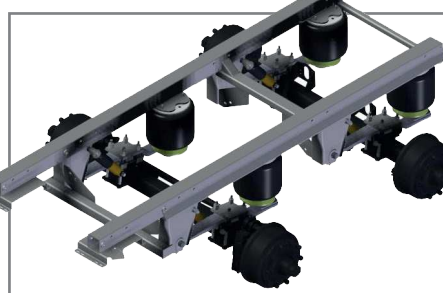

Légrugózás



Emelő és süllyesztőszelep légrugózásál

Hidraulikus
kényszerkormányzás



FWS ISOBUS- Mérlegrendszer

FWS ISOBUS közvetlenül lejtős terepen is mér,
rendkívül pontos és gyors, újralibrálás nélkül is.

- Nagy pontosság
+/- 0,1% a terhelhetőség
vagy +/- 10kg
- Nem szükséges hidraulikus
rugózás ezzel súlyt és költséget
takarít meg
- a termés időben történő
mérlegelése a termőföldön-
akár leejtőn is
- Nem kell kitérőt tenni a
mérlegeléshez

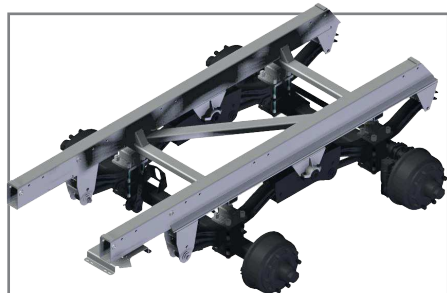

»Gigant Plus« futóműrugózás



Digitális CAN-Bus mérőcellák
a pontos mérési adatokért.

AEF Certified



www.aef-iso-bus-database.org

ASW Taurus



ASW Taurus 3101

		ASW 271 Taurus
Megengedett össztömeg	kg	21.000 / 24.000
Tengelyek száma		2
Támaszsúly	kg	3.000 / 4.000
Önsúly	kb. kg	8.300
Teknőhossz hátfallal együtt	mm	7.100
Teknőszélesség	mm	2.380
Oldalfalmagasság	mm	2000/2.300
Tengelykivitel		BPW
Raktérfogat tömörítés nélkül (2,3 m- nél)	kb. m ³	40 (2,3m)
Szükséges olajmennyiség	Liter	21

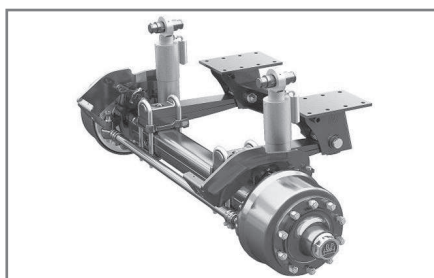

Hidraulikus rugózás



Opcionális: hidraulikus kényszerkormányzás



Hidraulikus rugózású vonórúd alsókapcsoláshoz



Gumibroncs variációk 800/45 R 22,5" -től

BPW tengely

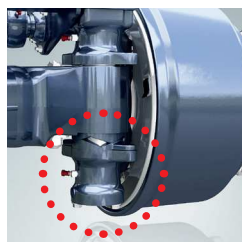

Elkormányzott

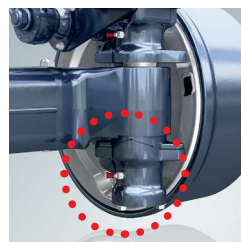

Egyenes futás



ASW 281 Taurus	ASW 381 Taurus	ASW 391 Taurus	ASW 3101 Taurus
23.000 / 24.000	30.000/31.000	30.000/31.000	33.000/34.000
2	3	3	3
3.000 / 4.000	3.000/4.000	3.000/4.000	3.000-4.000
8.900	9.900	10.900	11.500
8.100	8.100	9.100	10.100
2.380	2.380	2.380	2.380
2000/2.300	2000/2.300	2000/2.300	2000/2.300
BPW	BPW	BPW	BPW
45 (2,3m)	45 (2,3m)	50 (2,3m)	55 (2,3m)
28	28	30	35

Vonórúd, aláfutásgátló és tengely



Felső- és alsókapcsolás

Az átfordítható vonórúd segítségével a kapcsolat egyszerűen átalakítható alsó vagy felsőkapcsolásúvá.



Alsókapcsolású vonórúd...



...átfordítható felsőkapcsolására.

Tengelygyártóink:



Aláfutásgátló



Fix aláfutásgátló



Opcionális:
mechanikusan
felhajtható aláfutásgátló

Hidraulikus aláfutásgátló



Hidraulikusan felhajtható aláfutásgátló: A hátsó ajtó nyitásakor az aláfutásgátló automatikusan felcsukódik.

Felszerelési lehetőségek minden ASW modellre

Protect csomag



Speciálisan gyártott, műanyagból készült sárvédő, kerékburkolatok és hátsó kötény biztosítják a tiszta felületeket és csökkentik a sérülés veszélyt az emberek és gépek számára.



Profiltömítés a kevesebb útszennyezés érdekében



Hidraulikus homlokfal-magasító



Nagy térfogatú hidraulikus hátsó ajtó gabonakieresztő ablakkal



Mechanikusan lehajtható oldalfal



hidraulikus támasztóláb



Támasztóláb 2 sebességgel/állítható magasságú



Támasztóláb



Oldaljelölő lámpa



Helyzetjelző lámpa



Kontúrlámpa



„Dynamic“ LED-es hátsó lámpa, mozgófényes irányjelző-funkcióval, ütésálló anyagból



Belső LED világítás



Alumínium oldalmagasító 300 mm



Forgó lámpa



Hajtott tengely: Könnyű vezetés nehéz körülmények között

A hajtott tengely hatékony hajtásmegoldás a Fliegl letolókocsikhoz. A rendszer akár 90 KW-t további hajtásteljesítményt jelent változó terepen nehéz körülmények között.

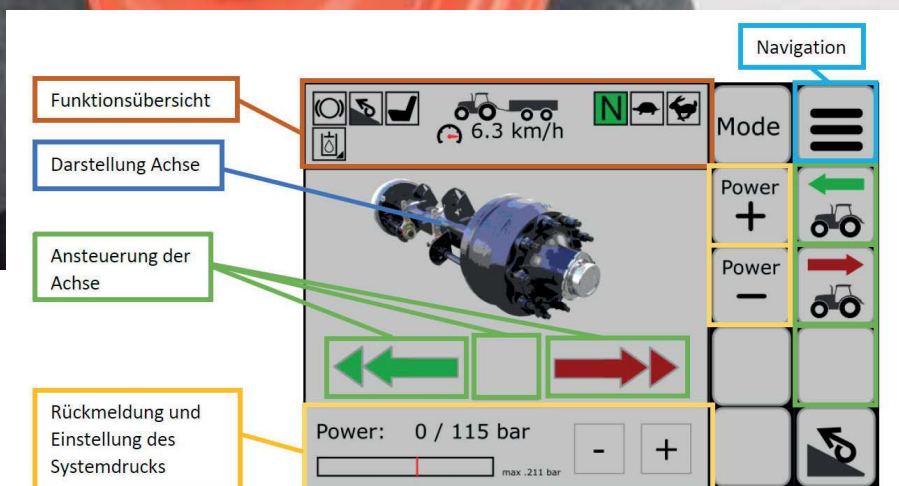
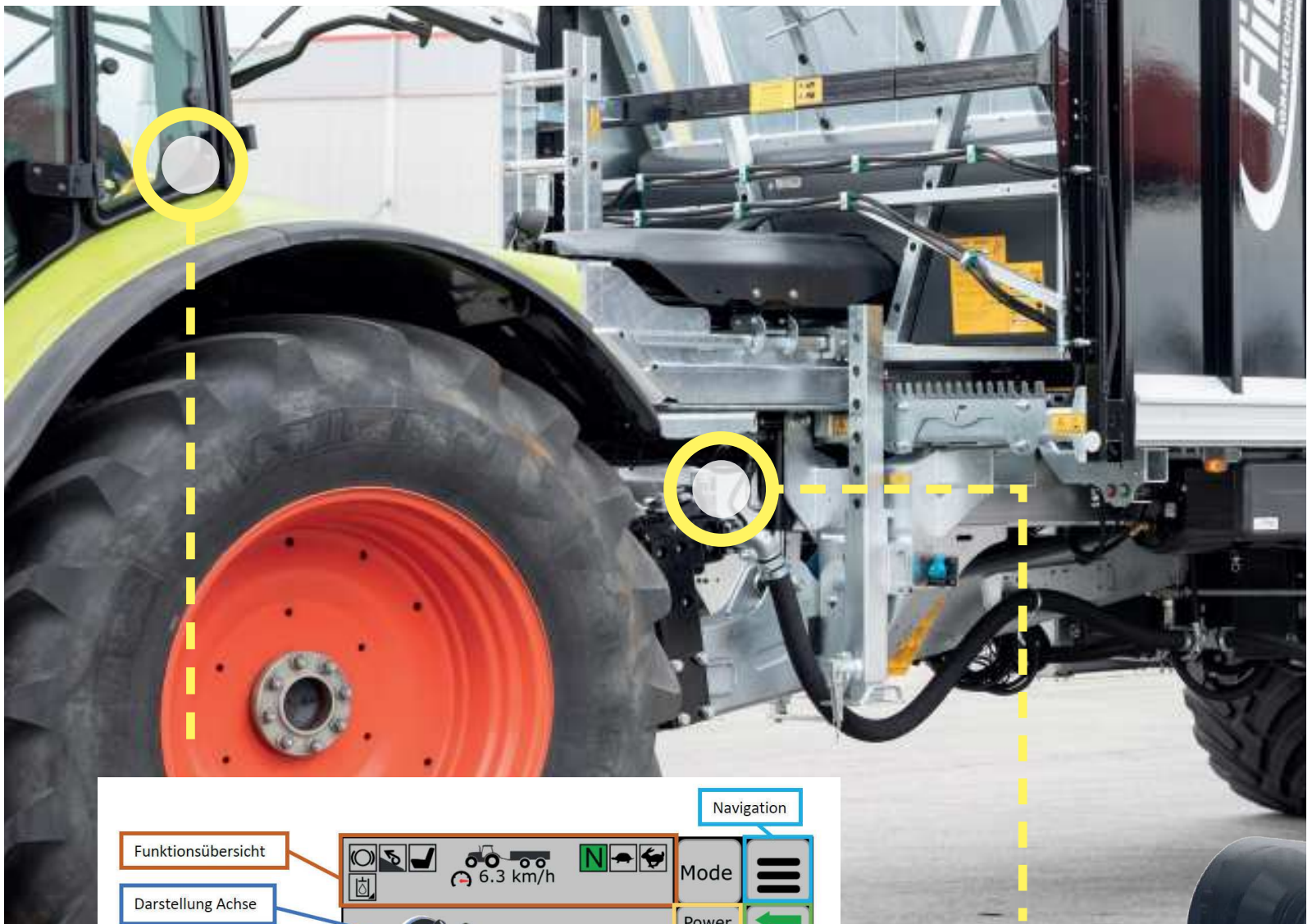

Egyszerűen kezelhető az ISOBUS kezelőterminál segítségével



Fedélzeti hidraulika a vontatótól független maximális teljesítményért.

- Max. hajtás teljesítmény kb. 90 KW-t
- Automatikus kapcsolás: lassú és gyors, valamint előre és hátra
- Üzemeltetés ISOBUS terminálról
- Hegymenet segítés



Agro-Drive hajtott tengely



Radiáldugattyús hidromotor biztosítja a további hatásteljesítményt

Kezelési opciók



179.60bar
33.00 °C

80% - + Σ = 36

ISOBUS KOMFORT VEZÉRLÉS

Load-Sensing Vezérlőblokk

A munkafolyamatok automatikus
sorrend kapcsolása, vagy kézi
kapcsolása



KOMFORT VEZÉRLÉS VEZÉRLŐPULTON

Hidraulika vezérlőblokk átkapcsolható Load Sensing-ről állandó áramúra

A munkafolyamatok automatikus sorrend kapcsolása vagy kézi kapcsolása.



KETTŐS VÁLTÓSELEP VEZÉRLŐPANEL

Váltószelep vezérlőpanellel 3 funkcióhoz, max 13 l

A funkció előválasztása, végrehajtása a traktor vezérlőegységén keresztül



5 SZAKASZOS VEZÉRLŐBLOKK BASIC KEZELŐPULTTAL

5 funkciós vezérlőtomb Basic kezelőpulttal, 5 x 13 l állandó áram



HIDRAULIKA FUNKCIÓK KEZELÉSE A VONTATÓ VEZÉRLŐEGYSÉGÉN KERESZTÜL TÖRTÉNIK

A pótkocsi funkcióinak működtetése a traktor az egyszeres és kettős működésű vezérlőegységgel

Optimális rakománytakarás

A szállítmány védelme döntő fontosságú szállítás közben.
Takarórendszereink biztosítják, hogy az értékes betakarított anyagot
nem fújja el a szél, vagy nem pereg le a közúti forgalomban.



»SPEEDCOVER« TAKARÓHÁLÓ



A letakarást rugós feszítés segíti.



Eszköz a szállított anyagok szóródása ellen.

Hidromotor a takaróháló behúzására

- Szinte minden pótkocsizhoz
- Nem csökkenti a rakteret

FLIEGL »TOPLIFT LIGHT« ÉS »TOPLIFT« TETŐ



TOPLIFT LIGHT:
A takaróháló oldalra nyitható.



TOPLIFT: NAGYON RÖVID IDŐN BELÜL NYITHATÓ ÉS ZÁRTHATÓ A PONYVA KÉT FELE.



ROLÓS PONYVA



- A rakomány egyszerű és gyors lefedésére - a földről kezelhető!
- Víz elleni védelem
- Minden ASW-hez 10,10m-ig



STEER X: A kormányzás új dimenziója

Az új elektronikus kényszerkormányzás »SteerX« számára nem szükséges további kapcsolat a vonófejen kívül, így nagyobb lehet az elfordulási szög. Nagyobb sebesség és előre nem látható manőverek esetén is magas menetstabilitást biztosít.



A Steerx innovatív érzékelőtechnológiával működik, amely nem igényel kapcsolószerkezetet a vontató járművön

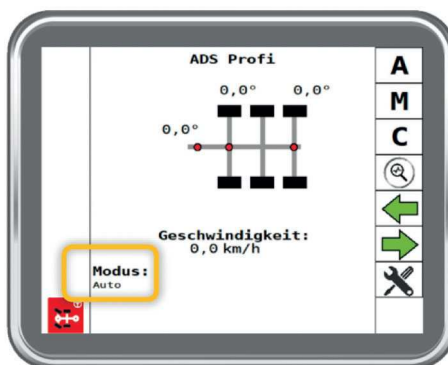

Monitor képernyő beállítási lehetőségekkel

A = Automatikus | M = Manuális | C = Kutyamenet

- Nem szükséges további kapcsolat a vonófejen kívül , nagyobb lehet az elfordulási szög.
- Az innovatív érzékelő technológia eredményeképpen alacsonyabbak a karbantartási költségek az alvázon,
- Javítja a menetstabilitást
- Magas rendszerbiztonság
- Sok Fliegl tandem és tridem pótkocsira gyárilag felszerelhető

STEER X



YouTube
STEER X

Mechanikus kényszerkormányzás*

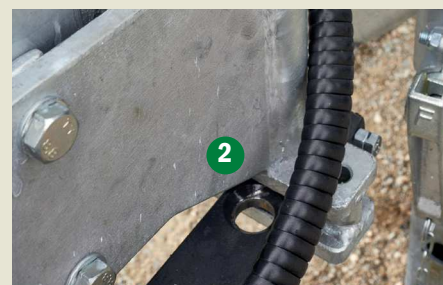
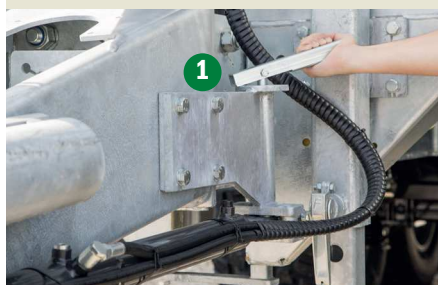
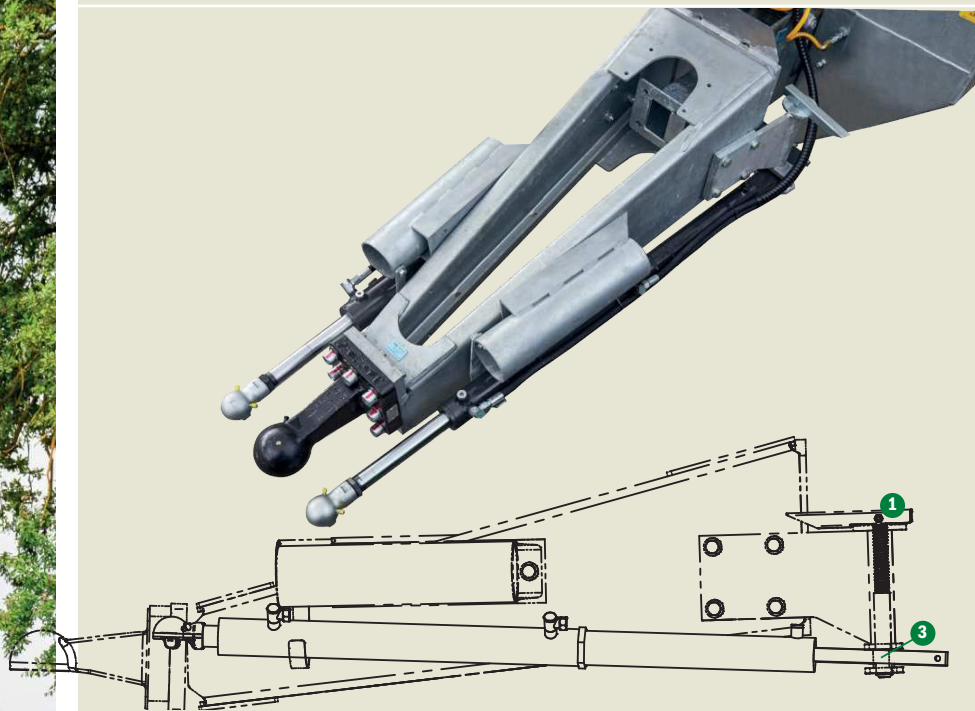

Egyszerű kapcsolat - alapkivitelben

- 1 Rögzítőcsap megnyitása a kényszerkormányhengeren
- 2 Egyszerűen csatlakoztassa a K50 gömbfejet a traktorhoz
- 3 Rögzítőcsap zárása

* A K80 gömbfej méreteit az ISO 500 és ISO 730 tanúsítványok szerinti méretekkel kell alkalmazni. A traktoron a kormányműhenger csatlakozására szolgáló gömbfejek egyforma axiális és vertikális méretekkel rendelkeznek.
Távolság: 250 mm (+/- 5 mm)

»AGRO TRUCK« felépítmény

Teherautófelépítmény alumínium és acél kivitelben

- Raktérfogat 35 m³-tól 50 m³-ig
- Teherautóra szerelés opcionálisan lehetséges

AGRO TRUCK felépítmények
különböző teherautóalvázakra



Dolly-rendszerek

A modern szállítási technika és logisztika a következetes válasz az egyre növekvő terméshozamok és egyre hosszabb szállítási távolságok által felvetett kérdésekre.

- Egytengelyes Dolly 10,5 tonna nyeregterheléssel és 12,5 tonna össztömeggel
- Tandem Dolly 17 tonna nyeregterheléssel és 20 tonna össztömeggel
- Opcionálisan légrugóval (emelhető és süllyeszthető)
- Mechanikus nyeregszerkezet-állítás alapfelszereltség



Mechanikus nyeregszerkezet-eltolás egytengelyes és tandem Dollynál

Fedelzeti hidraulika kardánhajtással - opcionális



Tandem Dolly 17 tonna nyeregterheléssel és 20 tonna össztömeggel

Része vagyunk.

ASW ADAPTEREK

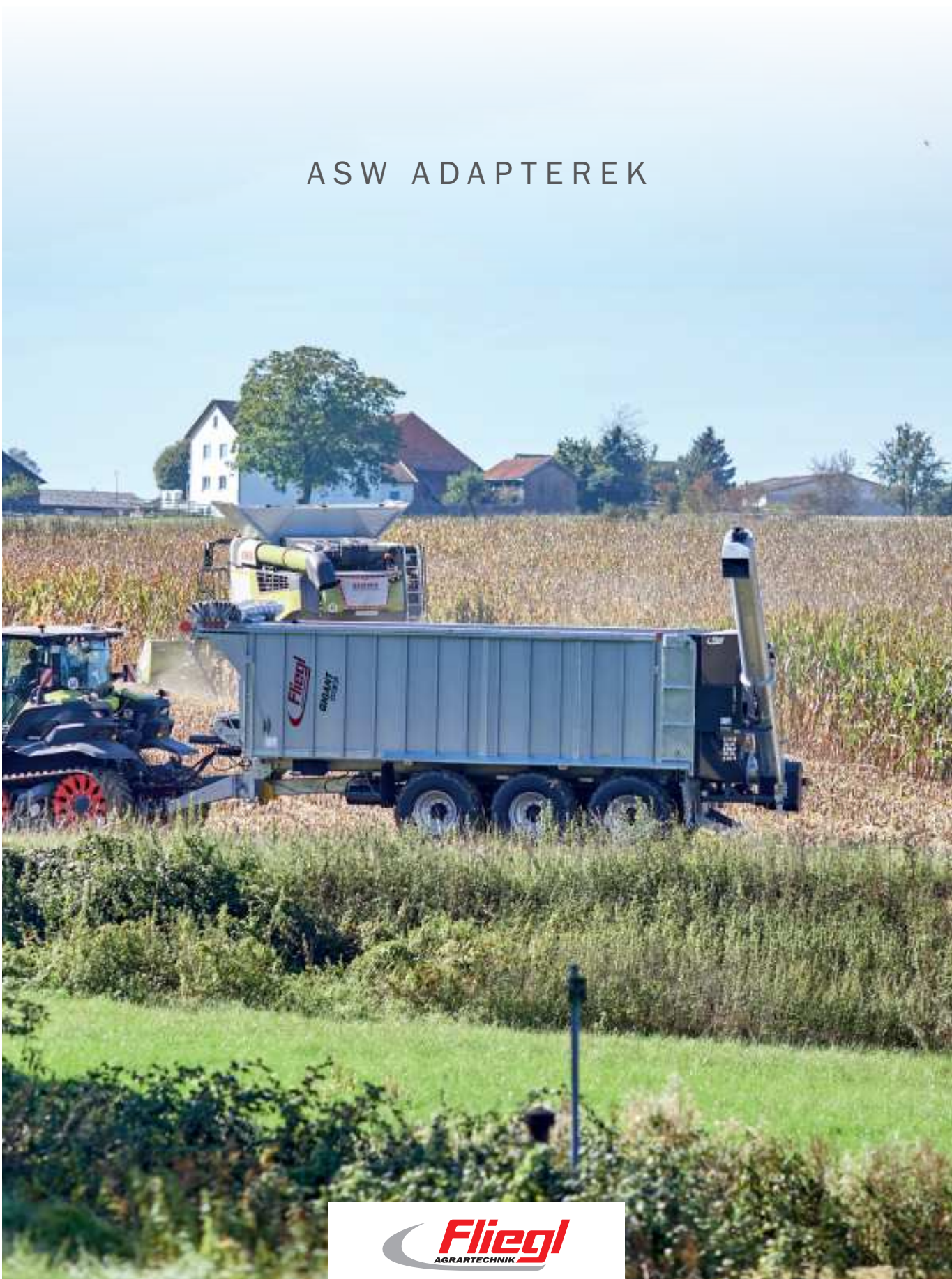

Fliegl
AGRARTECHNIK

WWW.FLIEGL.COM

Átrakótechnika

Fliegl átrakótechnika a legmagasabb szállítási teljesítményért

ÁTRAKÓCSIGA 400 MM

Átrakócsiga Ø 400 mm-rel
Hidraulikusan csukható
Átrakási magasság 4,30 m-től
(gumimérettől függ)
Átrakási teljesítmény kb. 7,5 t/perc





Egyszerű szerelés az összes ASW típushoz

**ÁTRAKÓCSIGA 500 MM**

Átrakócsiga Ø 500 mm-rel
 Hidraulikusan csukható
 Átrakási magasság 4,30 m-től
 (gumimérettől függ)
 Átrakási teljesítmény kb. 10 t/perc



A hidraulikus zsilip segítségével bármikor teljesen üríthető az átrakócsiga

MobileFast átrakószalag

Kopásálló lapos összekötő láncok

Hidraulikusan lehajtható átrakó szerkezet | Meghajtás erőleadó tengellyel

Ideális komposzthoz, faaprítékhoz, kukoricához, fűhöz és cukorrépához



Rendkívül nagy teljesítmény Átrakómagasság 5,00m-ig

Teljesítménye 18 - 30 m³/Min.(az ömlesztett rakománytól függően)

A kaparóléces szalag meghajtása megbízható

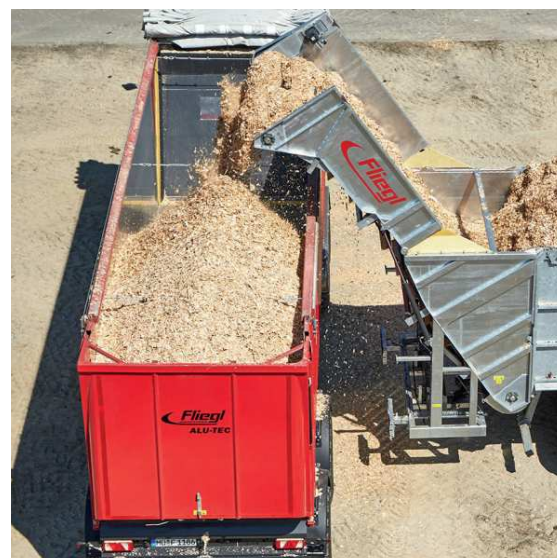

Adagolóhenger:

garantálja a szilázs egyenletes elosztását



Szórószerkezet 3 db fekvő lazítóhengerrel



Burgonya- és répabetakarítás



„POMOVER PLUS“ ÁTRAKÓSZALAG

A »POM-Over« hidraulikusan behajtható átrakó- és tisztítószalag, amely tisztítóhengerekkel van felszerelve pl. burgonyához, sárgarépához stb.



Tisztítóhengerek

RUBY

„RUBY“ CUKORRÉPA-ÁTRAKÓADAPTER

Répaprizma lerakása „felszedésre kész” szélességben és magasságban. Teherautóra is átrakhat.

- Nagyobb teljesítmény a cukorrépa kombájnnal történő betakarításánál a kiszedés alatt
- Nagyobb teljesítmény a répakombájnnal történő betakarításkor, megkönnyíti a betakarítást hosszú répatáblánál, különösen a kiszedő csekély tartálytérfogata esetén.
- Különösen a kis tartályos kiszedőknél: közbenső tisztítás
- Átrakás teherautóra
- Üritési teljesítmény kb. 750 tonna/óra
- Az átrakási magasság hidraulikusan beállítható 1,70 és 4,00 méter között
- Az ürítési idő kb. 15 m³/perc
- Talajkímélő abroncsozás
- Elektro-hidraulikus vezérlés



Gyors átrakás teherautóra is

ASW szórórendszerek

A Fliegl szórószerkezetek sokféle anyaghoz alkalmasak mezőgazdasági használatban. Ez növeli a hasznosságukat, hogy kevesebbet vagy egyáltalán nem kell vásárolnia ásványi műtrágyákat. Egyszerű módja annak, hogy időt és pénzt takarítson meg.



- Egyszerűen felszerelhető
- 20 percen belül átalakíthatja letolókocsijá professzionális trágyaszóróvá
- Minden szórható anyagra rugalmasan alkalmazható, pl. marhatrágyához, komposzthoz vagy mészhöz.
- Pontosan adagolható és állítható kiszórás
- Rendkívüli szóróképesség álló hengerekkel

...sokoldalú

különböző teljesítményű változatokban



A szórószerkezet egy targoncával 20 per-
cen belül egyszerűen felszerelhető



Része vagyunk.

NYERGES PÓTKOCSIK

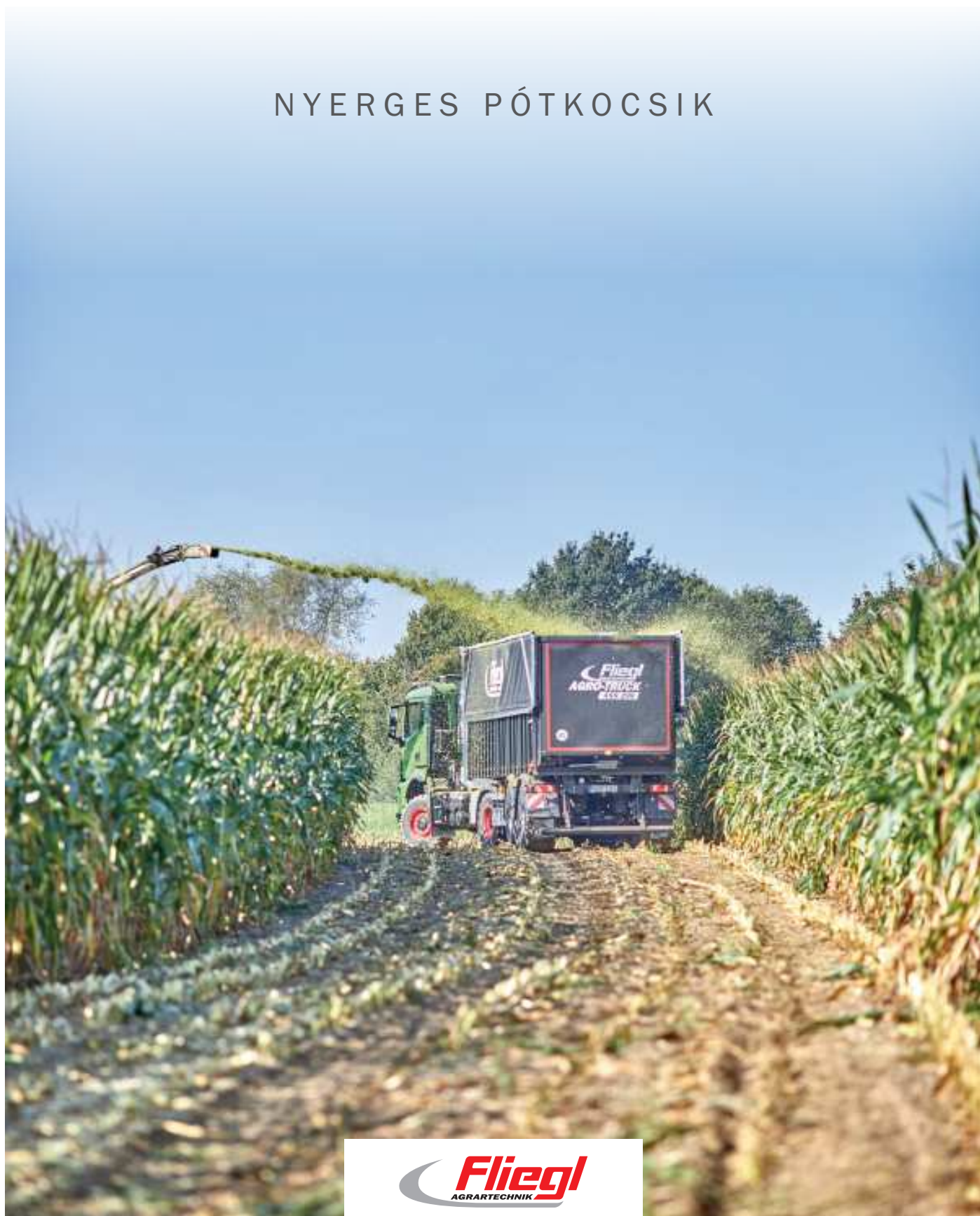

WWW.FLIEGL.COM

ASS AGRO TRUCK félpótkocsi

Alumínium és acél kivitelben

- Raktérfogat: max. 60 m³
- Kéttengelyes kivitel
- Légrugó
- Automatikusan fixálható talajkormányzott tengely
- 60 km/h-s kivitel EBS-szel
- Opcionális rádiós távirányító
- A teherautón előre- és hátramenet



Opcionálisan különböző takarórendszerekkel kapható



ASS félpótkocsi

A Fliegl letolórendszerű nyerges pótkocsijai kitűnő megoldást nyújtanak nagy térfogatú és nehéz áruk szállítására, valamint gyors lerakására.

Függetlenül attól, hogy aprítékról, pelletéről vagy gabonáról van szó, a letolótechnika egyenletes és teljes ürítést biztosít. Az ürítési folyamat során a letolótechnika kiváló stabilitást biztosít.





ASS 388 acél kivitelű pótkocsi különleges, egyedi színre festett hátfallal



ASS 398 GREEN-TEC alumínium oldalfalakkal

Műszaki adatok ASS

		ASS 2108 AgroTruck Gigant/Green Tec	ASS 298 AgroTruck Gigant/Green Tec
Megengedett össztömeg	kg	35.000	35.000
Tengelyek száma		2	2
Nyeregterhelés	kg	15.000	15.000
Kapcsolási magasság +/- 50 mm	mm	1.400	1.400
Önsúly	kb. kg	9.900/ 8.900	8.900/ 7.900
Teknőhossz hátfallal együtt	mm	10.800	9.800
Teknőszélesség	mm	2.380	2.380
Oldalfalmagasság	mm	2.000/2.300	2.000/2.300
Platómagasság szériaabroncsnál	kb. mm	1.550	1.550
Nyomtáv-alternatívák*	mm	2.050	2.050
Raktérfogat tömörítés nélkül	kb. m ³	52 - 61	48 - 55
Szükséges olajmennyiség	Liter	38	35

		ASS 288 Gigant/Green Tec	ASS 298 Gigant/Green Tec	ASS 2108 Gigant/Green Tec
Megengedett össztömeg	kg			
Tengelyek száma		2	2	2
Nyeregterhelés	kg	13.000 - 15.000	13.000 - 15.000	13.000 - 15.000
Önsúly	kb. kg	7.700/ 6.700	7.900/ 6.900	7.300
Teknőhossz hátfallal együtt	mm	8.800	9.800	10.800
Teknőszélesség	mm	2.380	2.380	2.380
Oldalfalmagasság	mm	2.000	2.000	2.000
Platómagasság szériaabroncsnál	mm	1.400	1.400	1.400
Nyomtáv-alternatívák*	mm	2.050	2.050	2.050
Raktérfogat tömörítés nélkül	kb. m ³	43	48	51
Szükséges olajmennyiség	Liter	30	32	35



ASS 388 Gigant/Green Tec	ASS 398 Gigant/Green Tec	ASS 3108 Gigant/Green Tec	ASS 3118 Gigant	ASS 3125
3	3	3	3	3
11.000 - 13.000	11.000 - 13.000	11.000 - 13.000	11.000 - 13.000	11.000 - 13.000
7.800/6.800	8.400/7.400	7.900	8.500	11.200
8.800	9.800	10.800	11.800	12.500
2.380	2.380	2.380	2.380	2.380
2.000	2.000	2.000	2.000	2.000
1.400	1.400	1.400	1.400	1.400
2.050	2.050	2.050	2.050	2.050
43	48	51	55	60
30	32	35	42	50

*Abroncozástól függően
*Térfogat ömlesztett áru esetén, púposan rakva

Része vagyunk.

SZÓRÓSZERKEZETEK

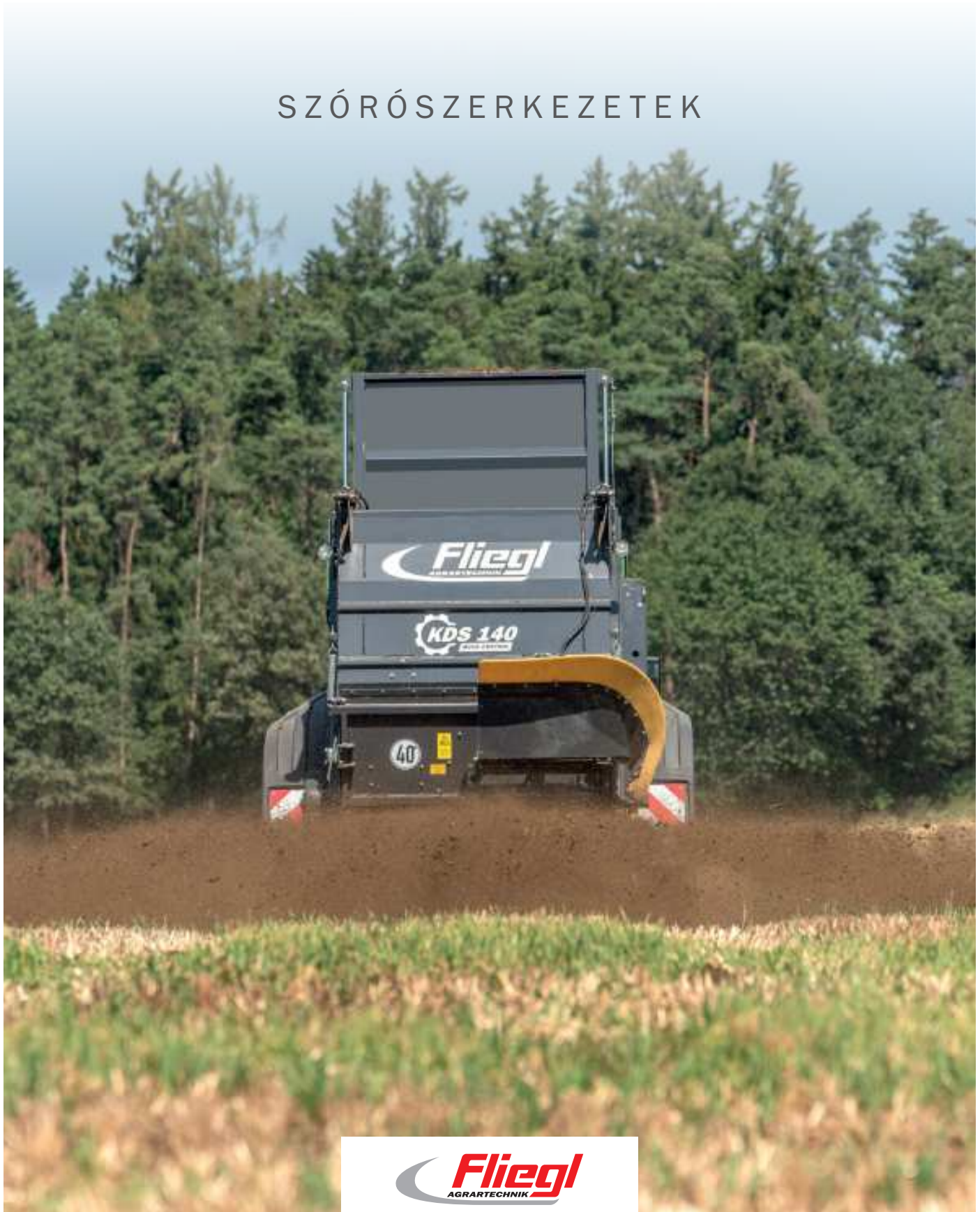

WWW.FLIEGL.COM

ASW szórószerkezetek

GIGANT LETOLÓKOCSI KOMBINÁLVA
NAGYTELJESÍTMÉNYŰ TRÁGYASZÓRÓ ADAPTERREL



»PROFI« SZÓRÓADAPTER - DLG TANÚSÍTVÁNNYAL



Szórószerkezet zárt fedéllel



Horganyzott zsilip

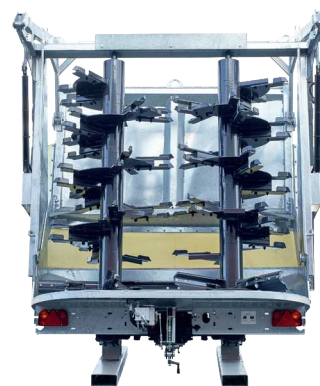

Szórószerkezet kidobólapáttal



Az automatikus letolásszabályozással beállítható a letolási sebesség



A maróhengerek felaprítják a szórandó anyagot, így homogénebb szórásképet hoznak létre.



Kardánhajtás az adapterek meghajtásához

»Profi V2« és »Profi V2n«



FLIEGL ASW 271
 ✓ Verteilqualität
 Stallmist
 DLG-Prüfbericht 6293



Profi V2



Szórószervezet zárt fedéllel



Zsilip



Lengőlapátos szórószervezet



Alap kivételben horganyzott zsilip
 A szóróhengerek felső csapágái központi
 zsírzóval kényelmesen kenhetők.



Egyszerű berakodás a mechanikus oldal-
 fallehajtásnak köszönhetően



»Profi V2« szórószervezet kidobólapáttal:

- Könnyen indítható
- Idegen anyagra kevésbé érzékeny
- Óvja a meghajtást és kevés karbantartást igényel



ASW 271 PROFI V2 TRÁGYASZÓRÓ ADAPTERREL 30 T/HA NYITOTT SZÉLESSZÓRÓ HÁTFALLAL

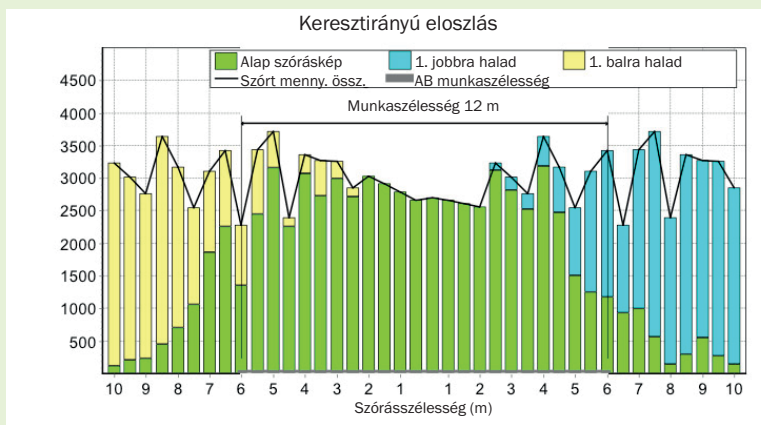

Menetsebesség: 5,5 km/h | Variációs együttható (VK): 13,2% | ++

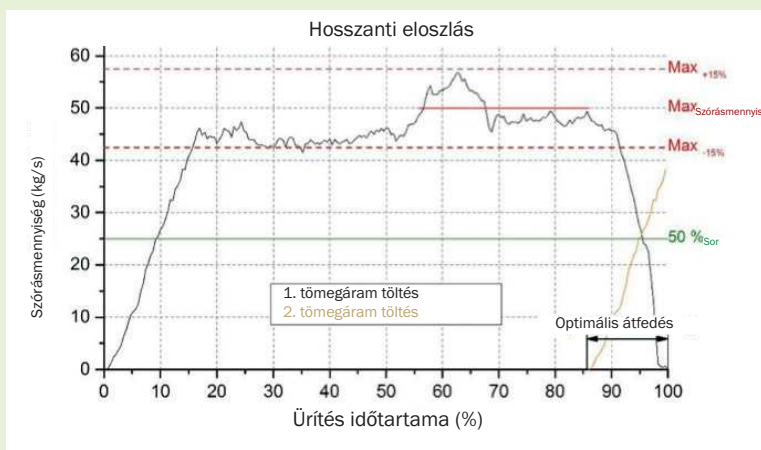

Variációs együttható (VK): 9,79% | ++

DLG-értékelőskála	20 < VK% ≤ 25	=	0
	15 < VK% ≤ 20	=	+
	VK% ≤ 15	=	++



»Profí V2n« szórószervezet
Legalább 1500 mm oldalfal-magasságú
letolókocsikhoz



»Profí V2« szórószervezet zárt, szélesszóró
hátfallal

Tökéletes szóráskép

FLIEGL VARIO SENS SZÓRÓSZERKEZET VEZÉRLŐVEL
„PROFI V2“ ÉS „PROFI V2N“ ESETÉN

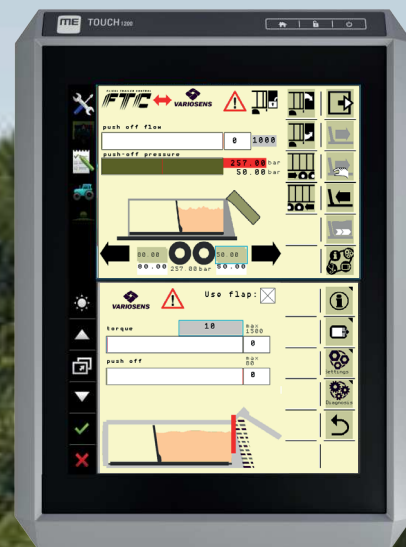



ISOBUS Multi-Control egy többfunkciós gépvezérlés, ami által a FLIEGL VARIO SENS és pl. a FLIEGL TRAILER CONTROL párhuzamosan használható. A Multi-Control leegyszerűsíti a kezelő munkáját és növeli a felhasználás hatékonyságát.

Az automatikus vezérlés lépései:

- 1 A meghajtótengely fordulatszámának ellenőrzése és szabályozása
- 2 Az opcionális hátfal nyitása, pl. szilárd trágya esetén
- 3 A zsilip nyitása
- 4 A letolófal tolása maximális sebességgel
- 5 A letolófal szabályozása a forgatónyomaték függvényében
- 6 Két oda-vissza asztalmozgatás a maradványok teljes eltávolítására
- 7 A letolófal visszahúzása maximális sebességgel
- 8 A hátfal zárása
- 9 A zsilip zárása

SZABÁLYOZÓ- ÉS ADAGOLÓRENDSZER



Elektromos potenciométer vezérlőpulton beállítható letolási sebességgel.



Mechanikus potenciométer, szórószerkezeten beállítható letolási sebességgel.



„VARIO SENS“ automata szórásvezérlés nyomatékérzékelője

ADS letolós trágyaszóró

Istállótrágya szórása szabadalmaztatott letolótechnikával
Hidraulikus vonórúdrugózással állítható szóráskép



Hidraulikus vonórúdrugózás,
legjobb vezetési kényelem



Kisebb kopás a hidraulikus letolórendszernek köszönhetően - nem láncos lehordó



Hidraulikus zsilip

Robusztus szórószerkezet
kb. 12 m-es munkaszélességgel



Jó stabilitás - alacsony súlypont

Bevált letolótechnika

A lefordó láncsal ellentétben itt nincs gyorsan kopó alkatrész.

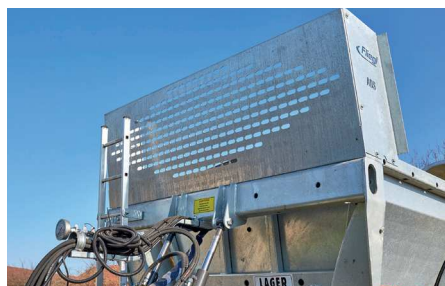

Alapkitelben védőrács



Lengő kidobólapát



ADS 200 19 m³ raktérfogattal

ADS 120 szórószerkezettel



A bevált Fliegl letolótechnikával az anyag egyenletesen kerül a szórószerkezetre. Szórást követően a rakodótér teljesen kiürül, a fenéklemez a hagyományos láncos-léces szerkezettel szemben tiszta marad.



ADS 120 PROFI V2 SZÓRÓADAPTERREL 10 T/HA NYITOTT SZÉLESSZÓRÓ HÁTFALLAL

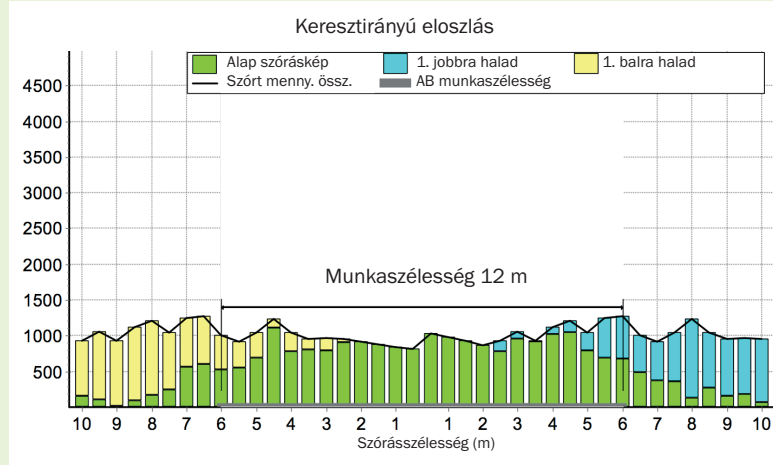

Menetsebesség: 7,5 km/h | Variációs együttható (VK): 12,7% | ++

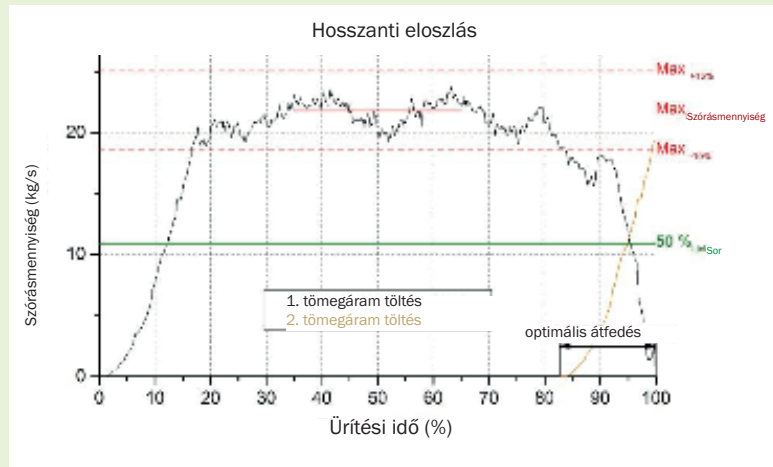

Variációs együttható (VK): 8,03% | ++

DLG-értékelőskála	20 < VK% ≤ 25	=	0
	15 < VK% ≤ 20	=	+
	VK% ≤ 15	=	++



Profii V2 szórószerkezet lengőlapáttal:

- Könnyen indítható
- Idegen anyagra nem érzékeny
- Óvja a meghajtást és kevés karbantartást igényel



Alapkvitelben teljesen horganyzott zsilip

Műszaki adatok ADS

		ADS 60	ADS 80
Megengedett össztömeg	kg	6.000	8.000
Vonórúd		Felsőkapcsolás	Felsőkapcsolás
Önsúly	kg	3.900	3.900
Felépítmény (H x Sz x M)	kb. mm	3.500 x 1300 / 2.100 x 900	4.500 x 1.300 / 2.100 x 1.350
Térfogat	kb. m ³	6	9
Standard-gumizás		15/70-18 16 PR	385/65/22,5 RE

		ADS 160	ADS 160 Tandem
Megengedett össztömeg	kg	14.000	16.000
Vonórúd		Alsókapcsolás	Alsókapcsolás
Önsúly	kg	7.300	7.300
Felépítmény (H x Sz x M)	kb. mm	5.500 x 1.300 / 2.100 x 1.600	5.500 x 1.300 / 2.100 x 1.350
Térfogat	kb. m ³	18	14
Standard-gumizás		750/60 R 30.5	560/60 R 22.5



takarólemez és zsilip
ADS 60-nál



ADS 60 4 db száróhengerrel



Opcionális: 40 km/h-ás kivitel sárvédővel
ADS 80 / ADS 100 / ADS 120 esetén

ADS 100	ADS 120
10.000	12.000
Alsókapcsolás	Alsókapcsolás
4.200	5.300
4.500 x 1.300 / 2.100 x 1.300	5.000 x 1.300 / 2.100 x 1.600
9	14
23.1/26	28 L 26

ADS 200 Tandem
20.000
Alsókapcsolás
8.200
5.500 x 1.300 / 2.100 x 1.600
18
560/60 R 22,5



mechanikus letolásszabályozással



Opcionális: letolásszabályozás elektromos potenciométerrel



Az ADS opcióként 800 mm mély hátsó ajtóval felszerelhető és pótkocsiként használható.

KDS Profi láncos trágyaszóró mélyágyas kivitelben



Szóróhengervédő

Két álló szóróhenger

- Térfogat 12 m³-től 17 m³-ig
- Egytengelyes vagy tandem kivitel
- Kúpos teknő a mély kialakítás és az alacsony súlypont érdekében
- Alacsony rakodási magasság
- Különböző vezérlési lehetőségek
- Szórási szélesség a szórószerkezettől függően 11 m (Junior), 14 m-től (Junior XL) 24 m-ig (MuckControl)



Hidraulikus rugózású
alsókapcsolású vonórúdf

KDS szórótechnika

KDS »junior« Univerzális szórószerkezet



KDS »junior« Univerzális XL szórószerkezet



KDS »muck control« **varioSPLASH**

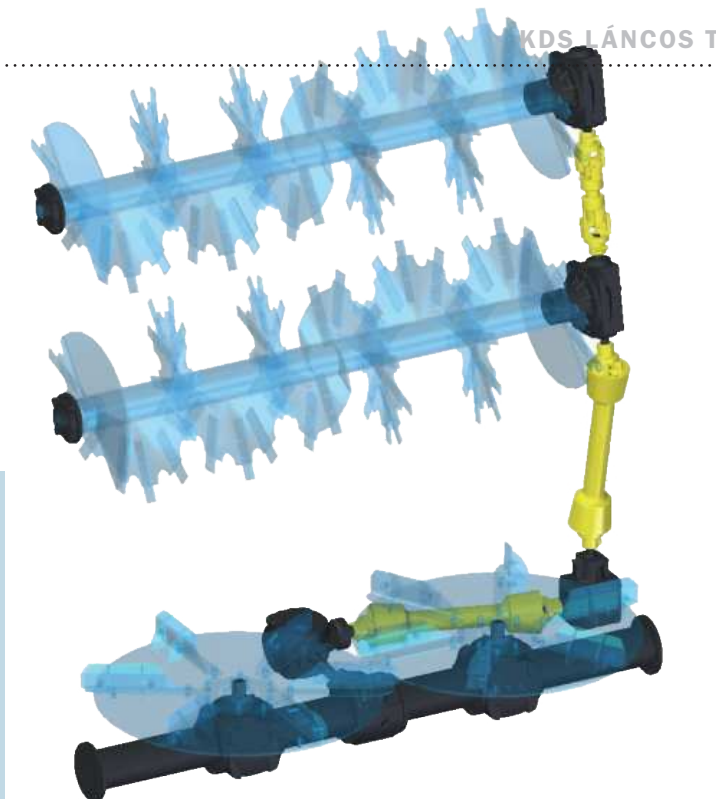

A vízszintes hengerek meghajtórendszere. Túlterhelés elleni védelem a nyomatékhatárolós (racsnis) kardántengellyel.



Dobólapát-beállítás

varioSPLASH szórótányér szerkezet: két nagyméretű 1100 mm átmérőjű szórótányér, egyenként 6 db cserélhető, állítható szórószögű dobólapát, HB 400 acélból készült belső kopóbetétekkel és külső egyedileg állítható biztosítócsavarokkal. Tandem és tridem kivitel esetén a tányérok szórási szöge mechanikusan, opcióban hidraulikusan is állítható.



A varioSPLASH tányéros szórószerkezettel akár 32 m-es munkaszélesség is lehetséges.

Profi láncos trágyaszóró

»muck control«



Opcionális: elektronikus fordulatszám-mérő felügyeli a tépőhengerek sebességét és szükség esetén automatikusan lekapcsolja a láncos, kaparóleces lehordószerkezetet, hogy az egész rendszert megóvja az idegen testek által okozott károktól.

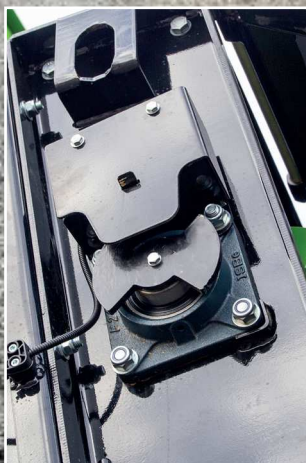

Robusztus hajtómű gondoskodik az egyenletes anyagtovábbításról egy 60 mm átmérőjű tengely meghajtásával.

Két 770 mm átmérőjű keverő-tépő henger mindkettő oldalra csavarodó késtartó csigalevéllal és tépőfogakkal, amelyek HB 400 kopásálló acélból készülnek. A hidraulikus hátfal biztosítja a lehető legjobb hozzáférést a karbantartás során, illetve lehetővé teszi a variálható anyagátvitelt a szórótányérokra a hengerekkel. Az elosztást 2 kidobólapát és egyenként 6 db állítható, HB 400 dobólapát biztosítja.



KDS 270 »muck control« | Tandem kivitel

- térfogat 25 m³
- oldalfalak és padló nemesacélból
- alváz stabil zártszelvényből
- hidraulikus rugózású vonórúd
- átfordítható vonórúd



FLIEGL
KDS 270 MUCK CONTROL
 ✓ Verteilqualität Stallmist
 ✓ Verteilqualität Kompost
 ✓ Verteilqualität Hühnerkot
 ✓ Verteilqualität Gärrest
 DLG-Prüfbericht 7088



Hidraulikus rugózású vonórúd mélyágyas kivitel - alsókapcsolás.
A kapcsolási magasság könnyen állítható.



Állítható támasztóláb
Hátra hajtható a nagyobb stabilitás érdekében.



KDS 260: nemesacél teknő



Létra



Felhajtható teknőmagasító



Kövédő rács

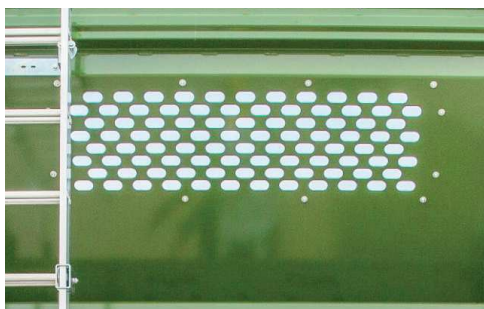

Homlokfal

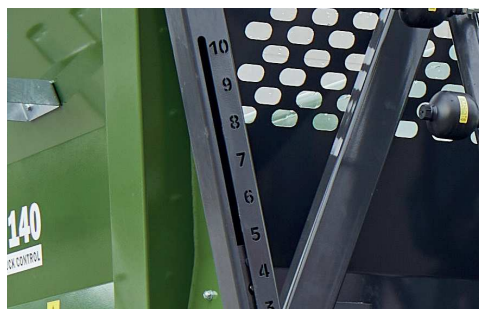

Zsilip nyitását jelző skála a homlokfalon a nyitási pozíció gyors és optimális megállapításához



Kényelmesen hozzáférhető, kenhető, kétoldali láncfeszítő



Központi kenési pont

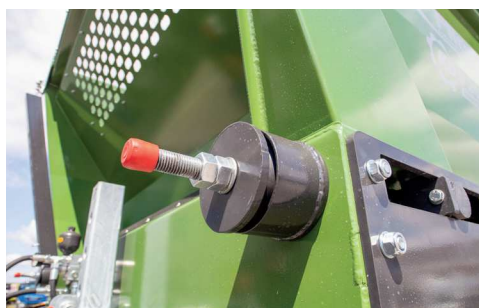

Mechanikus láncfeszítés



Hidraulikus láncfeszítés
Opcionális tandem és tridem kivitelnél (MuckControl)

KDS felszereltség

Az ábrázolt felszereltségi lehetőségek nem minden modellre értendők!



Kovácsolt, 20 mm átmérőjű láncszemek 50 tonna szakítóerővel. Masszív teherbírású, felül zárt, egymástól 400 mm-re elhelyezkedő lécek gondoskodnak az egyenletes és megbízható anyagtovábbításról még a nagyon nehéz anyagok esetében is.



KDS tandem és tridem esetén:
futóműburkolat (trágya elleni védelem)



„Dynamic“ LED-es hátsó lámpák dinamikus irányjelzővel, ütésálló anyagból



Extra erős hajtómű



Tépfőhenger hajtása kardántengellyel



Peremszóró berendezés egyetlen tartozékként balra vagy jobbra, mindkét oldalon is elérhető



Mechanikus potenciométer
A szórási sebesség állításához a teknő oldalán



Elektromos potenciométer:
Kezelőpulton állítható a szórási sebesség



Vezelőblokk kezelőpulttal az egyszerű használat érdekében



SpreaderControl

- A kijuttatott mennyiség szabályozásához
- Sebességcsökkentés GPS-rendszeren keresztül
- Pontos szóráskép az automatikus lehordási szabályozásnak köszönhetően – sebesség és lehetséges szórási szélesség alapján

Műszaki adatok

Egytengelyes/Tandem/Tridem láncos trágyaszóró

KDS DLG-TESTTEREDMÉNYE ANYAGOK SZÓRÁSI MINŐSÉGÉNEK PARAMÉTEREI

	Istállótrágya		Komposzt		Baromfitrágya		Szeparátum	
Munkaszélesség[m]	18	18	10	14	12	22	15	20
Elvart kijuttatott mennyiség [t/ha]	18	18	10	14	12	22	15	20
Sebesség [km/h]	7,1	3,7	10,3	5,6	12,1	12,1	5,6	3,2
Vízszintes kijuttatás								
Változási együttható (VK) [%]*	14,5 (+)	14,7 (*)	13,9 (+)	14,4 (+)	8,9 (++)	19,3 (o)	7,9 (++)	14,7 (+)
Hosszanti kijuttatás								
Változási együttható (VK) [%]**	11,9 (+)	16,7 (o)	8,3 (++)	10,8 (+)	8,4 (++)	8,4 (++)	13,3 (+)	14,1 (+)
Kilengés a tőrési sávon belül [%]***	75,9 (++)	62,5 (+)	92,4 (++)	87,4 (++)	91,2 (++)	91,2 (++)	83,2 (++)	69,7 (+)

		Mélyágyas KDS 120	Mélyágyas KDS 140	Mélyágyas KDS 165
Megengedett össztömeg	kg	13.000	13.000	14.000
Tengelyek száma		1	1	1
Támaszsúly	kg	3.000	3.000	4.000
Önsúly	kb. kg	4.900	5.300	7.800
Teknőhossz	mm	4.500	5.500	6.500
Teknőszélesség	mm	1.350 - 1.800	1.350 - 1.800	1.350 - 1.800
Betöltési magasság	mm	2580	2580	2580
Oldalfalmagasság	mm	1.450	1.450	1.450
Térfogat	kb. m ³	10	12	15
Max. térfogat	kb. m ³	12	14	17

Elérhető szórószerkezetek/típusok

	Junior szórószerkezet	Junior XL szórószerkezet	Vario Splash széles szórószerkezet
KDS 120 mélyágyas	✓	○	○
KDS 140 mélyágyas	✓	○	○
KDS 165 mélyágyas	✓	○	○
KDS 265 mélyágyas	✓	○	
KDS 260 Muck			✓
KDS 270 Muck			✓
KDS390 Muck			✓

✓ Szériafelszereltség

○ Opcionális

KDS LÁNCOS TRÁGYASZÓRÓ



Mélyágyas KDS 265	KDS 260 Muck	KDS 270 Muck	KDS 390 Muck
20.000	20.000	20.000	29.000
2	2	2	3
2.000	2.000	2.000	2.000
7.800	8.400	9.500	11.500
6.500	6.000	7.000	9.000
1.350 - 1.800	2.150	2.150	2.150
1.450	1.400	1.400	1.400
15	20	23	30
17	22	25	32

Része vagyunk.

HÁROM OLDALRA BILLENTŐ ÉS
TEKNŐS BILLENTŐ PÓTKOCSIK



Fliegl
AGRARTECHNIK

WWW.FLIEGL.COM

Egytengelyes három oldalra billentő pótkocsi

2,6 tonnától 8 tonna össztömegig



Előnyök

- Stabil, nagy teherbírású alváz
- Alacsony súlypont
- Csekély önsúly
- Ennek ellenére robusztus és csavarodással szemben ellenálló
- Horganyzott alváz
- Jobb stabilitás
- Kompakt felépítés
- Mozgékony, fűrge
- Nagy billentési szög
- Szállítható magasítóval is





Extrém könnyű szerkezet: EDK 25 alumínium-oldalfallal és lombfelépítménnyel

Minden billentős pótkocsi alváza alap kivitelben horganyzott
...minden traktormérethez passzol!



EDK felszereltség

Alváz:
Súlyoptimalizált alvázak a legnagyobb terhelhetőség érdekében

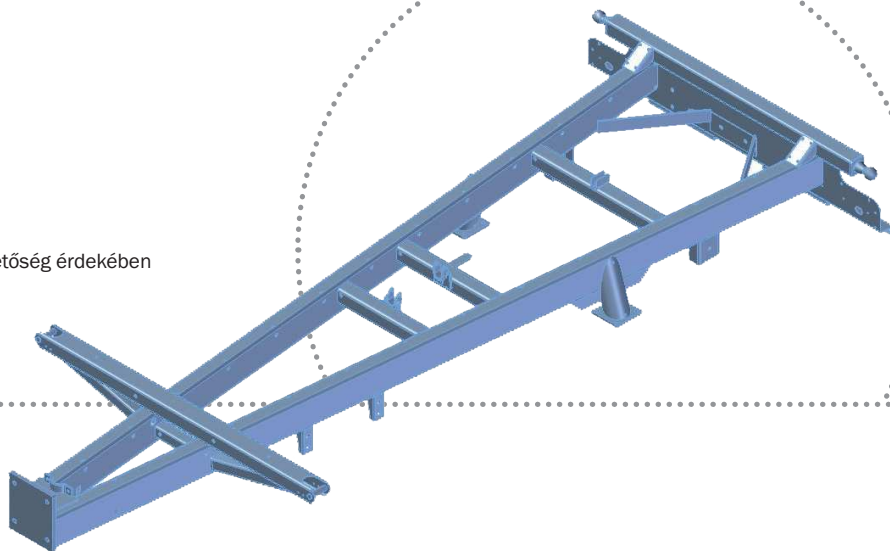

Plató:
betűzhető rakoncák, speciális profilban
vezetett teljes körű gumitömítés (EDK 60-tól)

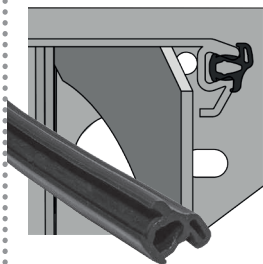

Alapoldalfal:
homokfúvott, alapozott és
porfestett acéloldalfal



2 db ötkamrás lámpatest
ütésálló lámpabúrákkal

Gabonaablak
EDK 60-tól

HÁROM OLDALRA BILLENTŐ ÉS TEKERŐS BILLENTŐ PÓTKOCSIK

Nagyobb billentési szög



Opcionális:
500 mm-es magasító létrával



Széles nyomtávú tengely
a még jobb stabilitás érdekében

Horganyzott alváz

Erős, felhajtható
támasztókerék

Fékkendzerek:
Fékezetlen
Rögzítőfék
Ráfutófék
Hidraulikus fék
Légfék

Kéttengelyes három oldalra billentő pótkocsi

6 tonnától 18 tonna össztömegig



Top alváz!

- Plató kiváló minőségű acélból, homokszórt, merítve alapozott és kétkomponensű festékkel festve
- Horganyzott, egy darabból formázott alváz magas minőségű acélból (hegesztett konstrukció)
- Erős rugózás
- Erős teherautó-forgózsámoly
- Horganyzott alváz opcionális





DK 180-88 XL

- Középrakonccával
- Gondozásmentes parabolarugózás
- Plató 5250 x 2320 x 800 mm
- Magasító: 600 mm vagy 800 mm



DK 180-88 Maxum:

- Gondozásmentes parabolarugózás
- Plató: 5050 x 2420 x 800 mm
- Magasító: 600 mm vagy 800 mm



Opcionális:
takaróponyva kezelőállvánnyal

DDK háromtengelyes háromoldalra billentő pótkocsi 24 tonna össztömegig

Platóhossz: 6,2 m / 7,2 m / 7,8 m

Opcionális: ponyvakezelőhid

Opcionális: tekerhető PVC ponyva



Előnyök

- Háromtengelyes három oldalra billentő pótkocsi 24 tonnás össztömeggel, középrakoncával
- Plató magas minőségű, homokszórt, merítve alapozott és kétkomponensű festékekkel festett acélból
- Horganyzott, egy darabból formázott alváz (hegesztett konstrukció)
- Erős rugózású, zsírzásmentes parabolarugók
- Erős teherautó-forgózsámoly
- ALB (automata fékerőszabályzó)



DDK 310 háromtengelyes három oldalra billentő pótkocsi

Profi a gabonaszállításban! Egyesíti egy háromtengelyes billentő pótkocsi előnyeit a tridem billentő pótkocsi hasznos súlyával és vontatásával.

Részletek:

- Megengedett össztömeg: 31.000 kg
- Plató: 8.200 mm x 2.420 mm
- Nagyon fordulékony a háromtengelyes futóművének köszönhetően
- Ponyva és kezelőhid opcionálisan rendelhető
- Gabonaablak, akár 420 mm x 250 mm méretig
- Felső- és alsókapcsoláshoz igazítható vonórúd
- Burgonya- /répacszúzda oldalt felszerelhető



Központi zár - szériafelszereltség hátul, bal és jobb oldalon



Magas billentési szög

DK felszereltség

Alváz:
Súlyoptimalizált alvázak a legnagyobb terheletőség érdekében

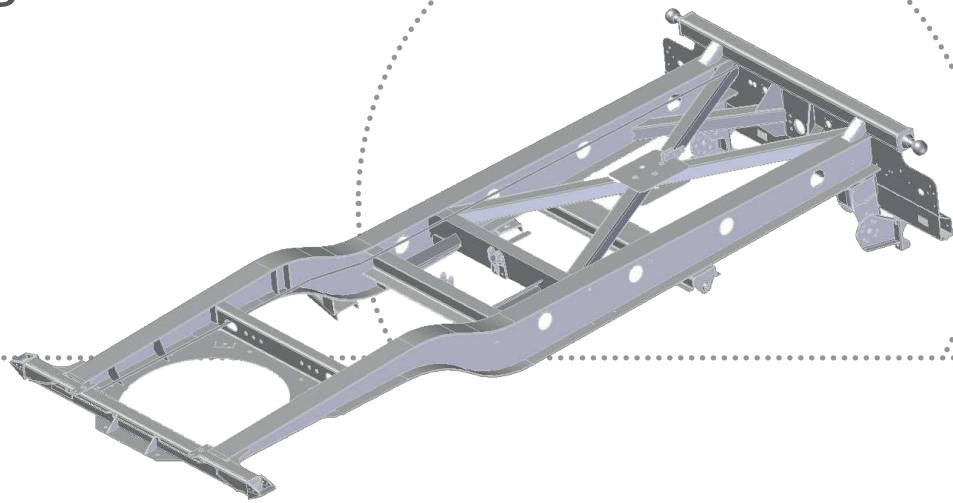

Plató:
Betűzhető rakoncák, acél padozat, teljes körű gumitömítés speciális profilban vezetve, minőségi acélprofilokból készült platóváz, rugalmas és stabil

Alapoldalfal:
Erősített oldalfal, központi zár hátul, jobb és bal oldalon, feszítópánt, homokfúvott, alapozott és porfestett acéloldalfal

2 db ötkamrás lámpatest
űtésálló lámpabúrákkal
Opcionális: LED



Opcionális:
hátul 8 t tűzszeges vonófej
vagy 18 t automata vonófej

Gabonaablak hátul



Nagyobb billentési szög

Opcionális:
PVC takaróponyva



Opcionális:
oldalfal létrával

Opcionális:
ponyvakezelőhíd

Opcionális:
oldalfal-feszítőrugó

Alapkitétel:
V-vonórúd

Opcionális:
Y-vonórúd

Hegesztett, horganyzott alváz

Tandem három oldalra billentő pótkocsi

8 tonnától 20 tonna össztömegig



TDK 160 1800 mm nagyságú felépítménnyel
(3 x 600 mm oldalfallal)



500 mm-es hidraulikus kavicsurrantós hátfal



Erősített hátfal két munkahengeres kivitel



Platóba integrált kikötőszem



- tandem billentő pótkocsi számtalanszor bizonyított, önhordó alvázzal
- trapézalakú plató 4500 mm-es hosszúságtól
- billentési szög (55 fokig lehetséges) a jobb csúszásért billentéskor, minden ömlesztett anyaghoz
- a stabil oldalfalakhoz integrálva automatikus vagy hidraulikus hátfal, ezáltal lehetséges gabonaszállítás silós felépítménnyel
- szériafelszereltség: gabonakieresztő ablak
(kivéve: TDK 110 S és 140 S)
- rácsos ablak elöl a silós felépítménynél szériafelszereltség
- extra nagy nyomtáv garantálja a kiemelkedő stabilitást minden terepen
- horganyzott alváz
- különösen alacsony platómagasság
- az oldalfal rakodáshoz nyitható



Silószállításhoz billentő pótkocsi hidraulikus hátfallal



40 km/h kivitel aláfutásgátlóval és sárvédővel



Oldalfalkitámasztás

TDK alváz és felépítmény

A Fliegl billentős pótkocsik a TDK 130 típustól kezdődően hosszú élettartamú és sokszor bizonyított Titan tandem futóművel felszereltek – a legjobb talajkiegyenlítésért 30 cm-ig.

Egyedülálló: Fliegl széles nyomtávú futómű a még jobb stabilitás érdekében!

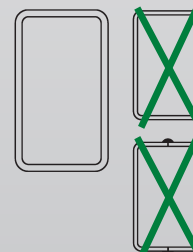

- 1** A billentő gömb különösen szélesen van elhelyezve, ezáltal jobb az állóképessége, sőt nagyobb gumiméret esetén is alacsony a felépítmény magassága.
- 2** A többtámaszú, stabil billentő kereszttartó extra széles és hátul csapágyazott.
- 3** Billentő munkahenger (kardáncsapágyazású)
- 4** Különösen erős önhordó alváz (nincs összehegesztett U-profil): garantáltan magas állóképesség, ezáltal nem lehetséges a csavarodás
- 5** Erős, jól elhelyezett tengelyek nagy tartalékkal
- 6** Extra nagy nyomtáv az egyedülálló stabilitásért minden terepviszony esetén
- 7** Átfordítható vonórúd felső és alsó kapcsoláshoz

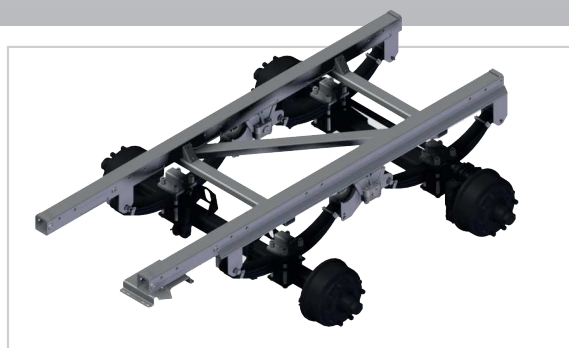

Gigant tandem futómű - parabolarugózás

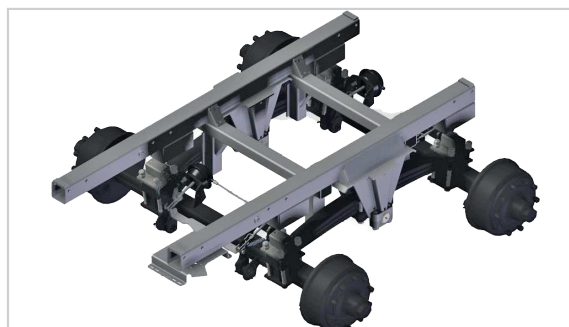

Titan tandem futómű a legjobb talajkiegyenlítésért, nem igényel karbantartást

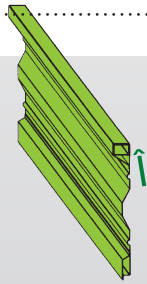

Perfekcionizmus már a gyártás során is!

- Homokfúvott, alapozott és porfestett acéloldalfalak
- Alapoldalfal 4,5 m-től, extra erős felső keresztprofil



Rendkívül stabil felépítmény a legerősebb igénybevételhez...

- 1 Erős rakoncák
- 2 Állítható oldalfalfeszítő (opcionális)
- 3 Erős platóváz az optimális súlyelosztáshoz
- 4 Tehermentesítő bak keménygumiból
- 5 Masszív alváz a különösen nagy csavaró igénybevételhez



Teljesen biztonságos!

- Hátsó billentőgömb
- Két billentőcsésze poliamid béléssel ül a gömbfejre, kis zajjal jár, kevés karbantartást igényel.
- A billentőcsapok úgy vannak kialakítva, hogy csak helyesen lehessen behelyezni őket.

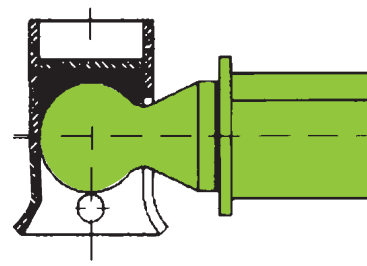

TDK felszereltség

Opcionális:
Hidraulikus hátfal
beépített oldalfalakkal

opc

- Trapéz alakú plató:
- Betűzhető rakoncák, acél padozat, teljeskörű gumiömlesztés speciális profilban vezetve
- Alapoldalfal:
- Erősített oldalfal, központi zár hátul, jobb és bal oldalon, feszítőpánt, homokfúvott, alapozott és porfestett acéloldalfal



2 db ötkamrás lámpatest
ütésálló lámpabúrákkal
Opcionális: LED

Gabonaablak

HÁROM OLDALRA BILLENTŐ ÉS TÁRNÓS BILLENTŐ PÓTKOCSIK

Oldalfalak
opcionálisan rendelhetők

Nagyobb billentési szög



00pcionális:
rácsos homlokfal (szériakivitel)
hidraulikus hátfal csatlakozással

0pcionális:
Oldalfal létrával

DIN-vonószem 40 mm

Fix vonóhorog,
átalakítható alsó- vagy
felsőkapcsolásúvá

Horganyzott Profi alváz

Tandem alváz,
»Titan« futómű
parabolarugózással

Rendelhető:
• erős, felhajtható támasztókerék
• két sebességes támasztóláb
• hidraulikus támasztóláb

Három oldalra billentő pótkocsik műszaki adatok

EDK | DK | DDK

Egytengelyes három oldalra billentő pótkocsik

		EDK 20	EDK 25	EDK 40
Megengedett össztömeg	kg	2.250	2.750	4.000
Megengedett támasztó súly	kb. kg	250	250	1.000
Saját tömeg	kb. kg	500	600	950
Belső platóhosszúság	kb. mm	2.000	2.500	3.000
Belső platószélesség	kb. mm	1.200	1.500	1.600
Oldalfal magassága	kb. mm	400	400	400
Plató trapézalakú széria				
Platómagasság kb. 1)	mm	720	800	850
Nyomtáv	mm	1.000	1.250	1.350
Gumibroncs 2)		205 R 14	10/75/15	10/75/15
Billentő henger emelés	mm	900	900	900
Szükséges olajmennyiség	kb. liter	4	4	7
Hátsó központi zár		opcionális	opcionális	széria
Oldalsó központi zár				opcionális

Kéttengelyes három oldalra billentő pótkocsik

		DK 60	DK 80	DK 110-88	DK 140-88
Megengedett össztömeg	kg	6.000	8.000	11.000	14.000
Saját tömeg	kb. kg	1.600	1.850	2.000	2.720
Belső platóhosszúság	kb. mm	4.000	4.500	4.500	4.500
Belső platószélesség	kb. mm	2.000	2.220	2.220	2.220
Oldalfal magassága	kb. mm	500	500	500	500
Plató trapézalakú			széria	széria	széria
Platómagasság kb. 1)	mm	1.050	1.200	1.250	1.300
Nyomtáv	mm	1.650	1.850	1.850	1.850
Gumibroncs 2)		10/75/15	11,5/15	12,5/80/18	385/65/22,5 RE
Billentő henger emelés	mm	1.500	1.850	1.850	1.850
Szükséges olajmennyiség	kb. liter	12	14	14	16,5
Hátsó központi zár		széria	széria	széria	széria
Oldalsó központi zár		széria	széria	széria	széria
Középrakonca					

1) Felszereltségtől függően, megrakott állapotban

2) Eltérő gumizás kérésre

További kiegészítő felszereltségek kérésre.

EDK 50	EDK 60	EDK 65	EDK 80 -4000	EDK 80 -4500
5.500	6.000	6.000	8.000	8.000
1.000	1.000	1.000	1.000	1.000
1.000	1.200	1.400	1.600	1.700
3.500	4.000	4.000	4.000	4.500
1.800	2.000	2.200	2.200	2.200
400	500	500	500	500
				széria
880	980	1.050	1.180	1.180
1.450	1.650	1.850	1.850	1.850
11,5/15	11,5/15	13/75/16	385/65/22,5 RE	385/65/22,5 RE
1.200	1500	1.500	1.500	1.850
7	12	12	12	14
széria	széria	széria	széria	széria
opcionális	széria	széria	széria	széria

Háromtengelyes három oldalra billentő pótkocsik

DK 160	DK 140-88-5	DK 180-88	DK Max. 180-88	DDK 240-6,20	DDK 240-7,20	DDK 240-7,80
16.000	14.000	18.000	18.000	24.000	24.000	24.000
3.820	3.700	4.200	3.850	5.800	6.200	7.100
4.500	5.000	5.150	5.050	6.200	7.200	7.800
2.320	2.320	2.420	2.420	2.320	2.320	2.320
800	600	800	800	800	800	800
széria	széria					
1.300	1.300	1.350	1.350	1.400	1.400	1.400
1.850	1.850	1.950	1.950	1.950	1.950	1.950
385/65/22,5 RE	385/65/22 RE	385/65/22,5 RE	385/65/22,RE	385/65/22,5 RE	385/65/22,5 RE	385/65/22,5 RE
1.850	2.150	2.000	2.000	2.250	2.250	2.500
16,5	20	28	28	35	35	40
széria	széria	széria	széria	széria	széria	Serie
széria	széria	széria	széria	széria	széria	Serie
		széria		széria	széria	Serie

Műszaki adatok TDK

Tandem három oldalra billentő pótkocsi

		TDK 80	TDK 80-88	TDK 110-88
Megengedett össztömeg	kg	8.000	8.000	11.000
Megengedett támasztó súly	kb. kg	1.000	1.000	2.000
Saját tömeg	kb. kg	1.800	1.950	2.250
Belső platóhosszúság	kb. mm	4.000	4.500	4.500
Belső platószélesség	kb. mm	2.200	2.220	2.220
Oldalfalmagasság	kb. mm	500	500	500
Plató trapéz alakú			széria	széria
Platómagasság kb. 1)	mm	1.150	1.150	1.180
Nyomtáv	mm	1.850	1.850	1.850
Gumiabroncs 2)		11,5/15	11,5/15	13/75/16
Billentő henger emelés	mm	1500	1.850	1.850
Szükséges olajmennyiség	kb. liter	12	14	14
Hátsó központi zár		széria	széria	széria
Oldalsó központi zár		széria	széria	széria

Tandem három oldalra billentő pótkocsi / Kavics surrantós hátfallal

		TDK 110 S	TDK 140 S	TDK 160 S
Megengedett össztömeg	kg	11.000	14.000	16.000
Megengedett támasztó súly	kb. kg	2.000	2.000	2.000
Saját tömeg	kb. kg	2.550	3.600	3.800
Belső platóhosszúság	kb. mm	4.500	4.500	5.000
Belső platószélesség	kb. mm	2.320	2.320	2.320
Oldalfalmagasság	kb. mm	500	500	600
Plató trapéz alakú				
Platómagasság kb. 1)	mm	1.180	1.300	1.300
Nyomtáv	mm	1.850	1.850	1.850
Gumiabroncs 2)		19/45-17 14 PR	355/60 R18	385/65/22,5 RE
Billentő henger emelés	mm	1.850	1.850	2.150
Szükséges olajmennyiség	kb. liter	14	16,5	20
Hátsó központi zár		széria	széria	széria
Oldalsó központi zár		széria	széria	széria

1) Felszereltségtől függően, megrakott állapotban

2) Eltérő gumizás kérésre

További kiegészítő felszereltségek kérésre.

HÁROM OLDALRA BILLENTŐ ÉS TEKNŐS BILLENTŐ PÓTKOCSIK

TDK 140-88	TDK 160	TDK 200	TDK 200XL
14.000	16.000	20.000-21.000	20.000-23.000
2.000	2.000	2.000	2.000
3.300	3.500	4.400	4.600
4.500	5.000	5.000	5.500
2.220	2.320	2.320	2.320
500	600	600	800
széria	széria	széria	széria
1.300	1.300	1.350	1.350
1.850	1.850	2.050	2.050
385/65/22,5 RE	385/65/22,5 RE	385/65/22,5 RE	385/65/22,5 RE
1.850	2.150	2.150	2.150
16,5	20	28	28
széria	széria	széria	széria
széria	széria	széria	széria



TMK teknős billentő pótkocsi

A Fliegl teknős billentő pótkocsijai most még sokoldalúbbak, hiszen azokat a haszongépjármű-gyártás tapasztalatainak felhasználásával kidolgozott innovatív részletek, valamint a speciális igényekhez igazodó egyedi kivitelek jellemzik.



Trapézalakú teknő
a jobb ürítésért



Mechanikusan behajtható védőrács



Hidraulikus rugózású vonórúd, mechanikus támasztólábbal TMK 256-tól



Lehajtható, horganyzott magasító

Előnyök:

- Csekély önsúly a több rakományért - több hasznos súly
- Széles nyomtávú alváz, jobb stabilitás
- Titan tandem futóművel felszerelt
- Különböző futóművekkel rendelhető
- Erős aláfutásgátló védett világítással

TMK Potato

- Teknőmagasság: 1250 mm
- Jumbo-futómű
- Teknőhossz: 6,60 m
- Nagy rakománynéző ablak



Hosszú kinyúlás a bunkerbe ürítéshez



- Leereszhető létra
- Kémlelőablak



TMK 130S kavics és föld szállítására

TMK Profi teknős pótkocsi

Ferde gömbölyített homlokfalal felszerelt TMK Profi sorozat

Nagyobb térfogat a kompakt felépítés révén



Földről kezelhető takaróponya, csak 400 mm alumíniumfelépítmény esetén lehetséges.

TMK Profi 279 és 386 teknős pótkocsi

Nagy térfogat: 48 m³-től



Részletek

- teknőmagasság: 8600 mm x 2.320/2220 mm (trapéz alakú) x 1750 mm (7900mm TMK 279-nél)
- Légrugózás vagy hidraulikus rugózás lehetséges
- alacsony súlypont a speciális alváznak köszönhetően
- TopLift light rakományrögzítő tető, csak 500 és 600 mm-es merev teknő magasítóval lehetséges
- Hidraulikusan rugózott vonórúd, alsó kapcsolású, magasság állítható
- Gumibroncs 710/50 R 30,5"

TMK alváz és felépítmény

Egyedülálló:

Fliegl széles nyomtávú futómű a még jobb stabilitás érdekében!



- 1 A billentőgömb különösen szélesen van elhelyezve, ezáltal jobb az állóképessége, sőt nagyobb gumiméret esetén is alacsony a felépítmény magassága.
- 2 A billentési pont a TMK 256 típus feletti és Bull pótkocsiknál az alvázon helyezkedik el.
- 3 Különösen széles és hátul csapágyazott, stabil billentőgerenda
- 4 A billentő munkahenger (kardáncsapágyazású)
- 5 Különösen erős, üreges önhordó alváz (nincs összehegesztett U-profil): garantált a magas állóképesség, ezáltal nem lehetséges a csavarodás
- 6 Erős, jól elhelyezett tengelyek elégséges tartalékkal
- 7 Extra nagy nyomtáv különleges az egyedülálló stabilitásért minden terepviszony esetén
- 8 Átfordítható vonórúd a felső- és alsókapcsoláshoz



Mindig rugalmas – Fliegl Profi alváz!

- Szériafelszereltség TMK 140-tól
- Átfordítható vonórúd felső- és alsókapcsoláshoz
- Rugózott vonórúd (TMK 256 típusú kocsitól - 5650 mm teknőhossztól szériafelszereltség)



- 1** Masszív platóváz az optimális súlyelosztáshoz
- 2** Csavarodásbiztos
- 3** A teknő egy darabból készül.
- 4** Az oldalfalak egy darabból kerekítettek.
- 5** Nagyobb billentési szög

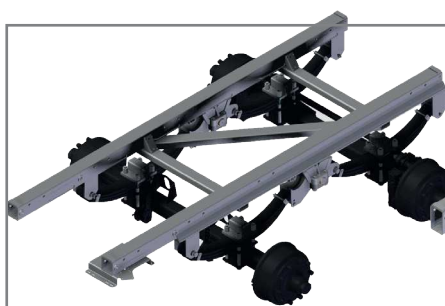

»Gigant« tandem futómű
(TMK 200 5,65 m teknőhossztól)

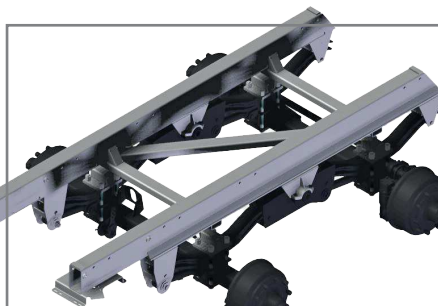

»Gigant Plus« tandem futómű

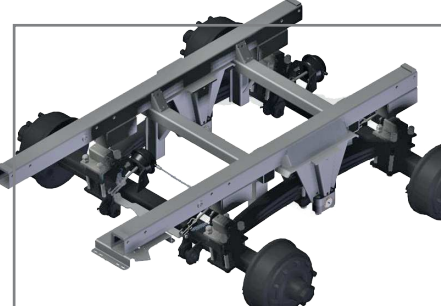

»Titan« tandem futómű a legjobb talajkiegyenlítésért

TMK felszereltség

Opcionális:
Teknőmagasító

Teknő:
Trapéz acéltekő

2 db ötkamrás lámpatest
ütésálló lámpabúrákkal
Opcionális: LED

Gabonaablak

HÁROM OLDALRA BILENTŐ ÉS TEKNŐS BILENTŐ PÓTKOCSIK

Nagy billentési szög



kb. 55°

Hidraulikus hátfal



Alapkitétel:
kémlelőblak és létra

Gömbfejes vonószerem

Fix vonórúd,
átalakítható alsó- vagy
felsőkapcsolásúvá

Műszaki adatok

Egytengelyes/Tandem/Háromtengelyes teknős
billentő pótkocsi



Egytengelyes teknős pótkocsi

		EMK 80	EMK 110
Megengedett össztömeg	kg	8.000	11.000
Megengedett támasztó súly	kg	1.000	1.500
Saját tömeg	kb. kg	2.600	2.690
Teknő belső hosszúság	mm	4.650	4.650
Teknő belső szélesség	mm	2.320	2.320
Teknő belső magasság	mm	1.300	1.300
Plató trapéz alakú		igen	igen
Platómagasság	mm	1.300	1.300
Nyomtáv	mm	1.850	2.050
Gumiabroncs		385/65-22,5 RE	385/65-22,5 RE
Billentő henger emelés	mm	1.850	1.850
Szükséges olajmennyiség	kb.liter	15	15
Hidraulikus hátfal		igen	igen

Tandem teknős pótkocsi

		TMK 200-5,15	TMK 256	TMK 264
Megengedett össztömeg	kg	20.000 - 21.000	20.000 - 23.000	20.000 - 24.000
Megengedett támasztó súly	kg	2.000	2.000	2.000
Saját tömeg	kb. kg	4.100	4.550	5.200
Teknő belső hosszúság	mm	5.150	5.650	6.400
Teknő belső szélesség	mm	2.320	2.320	2.320
Teknő belső magasság	mm	1.500	1.500	1.500
Plató trapéz alakú		igen	igen	igen
Platómagasság	mm	1.300	1.400	1.400
Nyomtáv	mm	2.050	2.050	2.050
Gumiabroncs		385/65-22,5 RE	385/65-22,5 RE	385/65-22,5 RE
Billentő henger emelés	mm	2.150	2.455	2.455
Szükséges olajmennyiség	liter	28	28	32
Hidraulikus hátfal		igen	igen	igen

Teknős pótkocsi nehéz árukhöz

		TMK 130 S	TMK 200 S	TMK 266 S PROFI	TMK 375 S PROFI
Megengedett össztömeg	kg	13.000	20.000	20.000	30.000
Megengedett támasztó súly	kg	2.000	2.000	2.000	3.000
Saját tömeg	kb. kg	3.400	4.500	5.700	8.400
Teknő belső hosszúság	mm	4.500	5.000	6.500	7.500
Teknő belső szélesség	mm	2.300	2.300	2.220	2.220
Teknő belső magasság	mm	500	900	1.650	1.650
Plató trapéz alakú		nem	nem	nem	nem
Platómagasság	mm	1.250	1.300	1.500	1.500
Nyomtáv	mm	1.850	2.050	2.050	2.050
Gumiabroncs		15/70-18 16 PR	385/65-22,5 RE	650/55 R 26.5	650/55 R 26.5
Billentő henger emelés	mm	1.850	2.150	2.950	3.400
Szükséges olajmennyiség	liter	16,5	28	35	39
Hidraulikus hátfal		igen	igen	igen	igen

	TMK 80	TMK 110	TMK 140	TMK 160	TMK 190
	8.000	11.000	14.000	16.000	19.000
	1.000	2.000	2.000	2.000	2.000
	2.910	2.990	3.300	3.850	4.900
	4.650	4.650	4.650	5.150	5.950
	2.320	2.320	2.320	2.320	2.320
	1.300	1.300	1.300	1.500	1.500
	igen	igen	igen	igen	igen
	1.100	1.100	1.250	1.250	1.250
	1.850	1.850	2.000	2.000	2.000
	12,5/80 -18	12,5/80 -18	385/65-22,5 RE	385/65-22,5 RE	550/60-22,5 16 PR
	1.850	1.850	1.850	2.150	2.150
	15	15	16,5	20	20
	igen	igen	igen	igen	igen

Háromtengelyes teknős pótkocsi

	TMK 269	TMK 273	TMK 373	TMK 378
	20.000 - 24.000	21.000 - 24.000	29.000 - 33.000	29.000 - 33.000
	2.000	2.000	2.000	2.000
	5.600	5.800	6.200	6.350
	6.900	7.400	7.400	7.900
	2.320	2.320	2.320	2.320
	1.500	1.500	1.500	1.500
	igen	igen	igen	igen
	1.400	1.400	1.400	1.400
	2.050	2.050	2.050	2.050
	385/65-22,5 RE	385/65-22,5 RE	385/65-22,5 RE	385/65-22,5 RE
	2.950	3.400	3.400	3.400
	35	39	39	39
	igen	igen	igen	igen

Része vagyunk.

SZÁLLÍTÁSTECHNIKA



WWW.FLIEGL.COM

Platós pótkocsik

Tandem, kéttengelyes és háromtengelyes kivitelben is 8 tonnától 24 tonnáig



DPW 210 BL Profi bálaszállító pótkocsi
hidraulikus rakományrögzítéssel
(szabadalmazott)

Csúszásmentes
rakfelület

Módosítható a rakodási oldal a
rögzítőcsapok egyszerű
meglazításával és rögzítésével



DPW 210 Ultra nyitott állapotban



DPW 210 Ultra zárt állapotú rakományrögzítővel, nyitás
jobb és bal oldalra is lehetséges

		ZPW 80	ZPW 100	ZPW 140	ZPW 180
Megengedett össztömeg	kg	8.000	10.000	14.000	18.000
Platóhossz	mm	5.400 – 8.200	5.400 – 8.200	5.400 – 8.200	5.400 – 8.200
Platómagasság	mm	2.480	2.480	2.480	2.480
Gumiabroncs		15/55-17	12,5/80-18	385/65-22,5 RE	385/65-22,5 RE

		ZPW 120 B	DPW 180B	ZPW 160 BL	DPW 210 BL Profi	DPW 210 BL Ultra
Megengedett össztömeg	kg	12.000	18.000	16.000	21.000	21.000
Platóhossz	mm	6.900	9.900	6.900	9.900	9.900
Platómagasság	mm	2.480	2.480	2.480	2.480	2.480
Gumiabroncs		12,5/80-18	12,5/80-18	385/65-22,5 RE	385/65-22,5 RE	385/65-22,5 RE

		DPW 240	TPW 100	TPW 140	TPW 180
Megengedett össztömeg	kg	14.000	10.000	14.000	18.000
Platóhossz	mm	6.900 – 9.900	5.400 – 8.200	5.400 – 8.200	6.900 – 8.200
Platómagasság	mm	2.480	2.480	2.480	2.480
Gumiabroncs		385/65-22,5 RE	235/75 R 17,5	385/65-22,5 RE	385/65-22,5 RE



Bálafogó keret - DPW 180B-nél szériafelszereltség
Opcionális: kihúzható toldat (1200 mm)



Opcionális: egyenes bálarács

TTW »NOAH« állatszállító pótkocsi

Nagyobb biztonság az állatok szállítása során





Beszállásra szolgáló ajtó elől, jobb oldalon található alapkivitelben



TTW 140 Tandem Noah hossza 8,3 m, amely kiválóan alkalmas nagyobb állatok szállítására is



Hidraulikus emelőberendezés a be- és kiszálláshoz



Terelőrács



Leeresztett TTW 140 kocsi



A bordázott acéllemez stabil állást biztosít az állatoknak.

Előnyök:

- Nagyobb biztonság az állatszállítás során a csúszásmentes, bordázott lemezeknek köszönhetően
- Könnyebb és kímélőbb be- és kiszállás az állatok számára a hidraulikus billentésnek köszönhetően Optional mit Abdeckplane
- Kétvezetékes légfék kézi fékerőszabályzással
- Állítható elválasztórács az állatok szétválasztására
- 25 km/h kivitel

		TTW 100	TTW 140
Megengedett össztömeg	kg	10.000	14.000
Támaszsúly	kg	2.000	2.000
Plató	mm	6.300 x 2.200 x 1.500	8.300 x 2.200 x 1.500
Gumiabroncs		385/55-R19,5	385/55-R19,5
Alváz		egytengelyes	tandem

FLIEGL ABDA Gépgyártó Kft.

9151 Abda, Pillingerpuszta

info@fliegl.hu

+36 96 553 300

+36 96 553 303

FLIEGL Agrartechnik GmbH

Bürgermeister-Boch-Str. 1

d-84453 Mühldorf a. Inn

info@fliegl.com

+49 86 31 307-0

Fenntartjuk a jogot a méretek, súlyok és műszaki adatok megváltoztatására.

A képek illusztrációk, extra felszereltséget is tartalmazhatnak.

Az esetleges tévedésekért és nyomdai hibákért felelősséget nem vállalunk.

Mezőgazdasági szállítójárművek 02-2024



Fliegl
AGRARTECHNIK

WWW.FLIEGL.COM